

第4章 交通体系

1 概況	61
(1) 空路・海路	
(2) 島内交通	
4-1 空路	63
4-2 航空路の現況	64
4-3 航空路線毎の乗客数の推移	65
4-4 海路	66
4-5 航路の現況	67
4-6 バス路線の概況	68
4-7 タクシー・レンタカーの保有状況等	71
4-8 自動車保有車両数	72

1 概 況

(1) 空路・海路

ア 空 路

奄美群島と群島外の地域を結ぶ空路については、鹿児島、東京、大阪、福岡、沖縄の5地域との間に直行便が就航している。

本土との間の空路については、奄美空港では日本エアコミューターが鹿児島ー奄美間にDHC-8型機を7往復、サブ機を1往復、福岡ー奄美間にDHC-8型機を1往復就航させている。また、日本航空インターナショナルが東京ー奄美間に、ジャルエクスプレスが大阪ー奄美間に、それぞれ1往復のジェット機を就航させている。

徳之島空港では、鹿児島ー徳之島間に日本エアコミューターがDHC-8型機を4往復就航させている。

喜界空港では、鹿児島ー喜界間に日本エアコミューターがサブ機を2往復就航させている。

沖永良部空港では、鹿児島ー沖永良部間に日本エアコミューターがDHC-8型機2往復とサブ機1往復を就航させている。

与論空港では、鹿児島ー与論間に日本エアコミューターがDHC-8型機1往復を就航させている。

沖縄へは、琉球エアコミューターが那覇ー奄美間、那覇ー与論間にDHC-8型機をそれぞれ1往復就航させている。

イ 海 路

奄美群島に係る海路については、鹿児島と奄美群島を結ぶ路線が基本となるが、まず、鹿児島と那覇を起点とするいわゆる鹿児島航路については、マリックスライン(株)とマルエーフェリー(株)がそれぞれ5～8千トン級のフェリーを2隻ずつ投入しており、上り下りとも両社が毎日交互に1隻ずつ運航している。

また、鹿児島、知名を起点とし、喜界を経由するいわゆる喜界航路については、奄美海運(株)が3千トン級のフェリーを2隻投入し、週5便運航している。

さらに、神戸ー奄美間にはマルエーフェリー(株)の「琉球エクスプレス」が、東京ー奄美間にはマルエーフェリー(株)の「クルーズフェリー飛龍21」が、それぞれ週1～2便ずつ運航している。

(2) 島内交通

ア 空 路

群島内の各離島間には奄美大島を起点として日本エアコミューターがサブ機(36人乗り)を運航している。

1日の運行回数は、奄美ー喜界間が3往復、奄美ー徳之島間が2往復で、奄美ー沖永良部、奄美ー与論、沖永良部ー与論間は、奄→沖→与→奄と奄→与→沖→奄の隔日運航となっている。

イ 海 路

群島内を結ぶ海路のうち、奄美大島、徳之島、沖永良部、与論の4島を結ぶ海路については、群島外とを結ぶ海路と同一海路になっている。

加計呂麻島については、町営定期フェリー「かけろま」が古仁屋ー生間間を1日3往復、古仁屋ー瀬相間を1日4往復運航している。

また、請島、与路島については、町営定期貨客船「せとなみ」が与路・池地・請阿室ー古仁屋間を原則として1日1往復している。大型連休等には2往復運航している。

このほか、瀬戸内町内を結ぶ海路については、民間の海上タクシーが就航している。

ウ バス路線

奄美大島のバス路線は、道の島交通株式会社(47系統)、合資会社瀬戸内タクシー(7系統)の2社が運行している。

(※H24.3.31現在の状況)

加計呂麻島、喜界島は、それぞれ加計呂麻バス有限会社(8系統)、株式会社奄美航空(3系統)の1社ずつが運行し

ている。

徳之島は、徳之島総合陸運株式会社（9系統）が運行している。

沖永良部島は、沖永良部バス企業団（5系統）、乗合タクシーとして有限会社えらぶ観光タクシー（3系統）が運行している。

与論島は、南陸運株式会社が島内一周線を運行している。

エ タクシー

奄美群島のタクシー車両数は平成24年3月31日現在378両であり、前年に比べ2両の減となっている。

このうち、奄美大島については247両で、うち車両総数の約61.1%にあたる231両が奄美市に集中している。

その他の離島については、喜界島16両、徳之島61両、沖永良部島43両、与論島11両となっている。

なお、タクシー事業については、全国的に供給過剰な状態であることから、種々の増車抑制が講じられており、奄美群島に関しても道路運送法第8条に基づく特別監視地域に指定されているため、近年、車両数は減少傾向にある。

但し、福祉輸送サービスに関しては、増車抑制措置の対象ではないことから、福祉車両の導入が進められている。奄美群島内においても既に10両導入されており、今後も増車が見込まれる。

オ レンタカー

奄美群島のレンタカー事業者数は74者、営業所数は81箇所（個人事業者含む）となっている。

奄美大島については事業者数は26者、営業所数は30箇所であり、事業者数の約24.3%にあたる18者、営業所数の27.2%にあたる22箇所が奄美市に集中していて、その他の離島については、喜界島8者10箇所、徳之島18者18箇所、沖永良部島10者10箇所、与論島12者13箇所となっている。

4-1 空 路

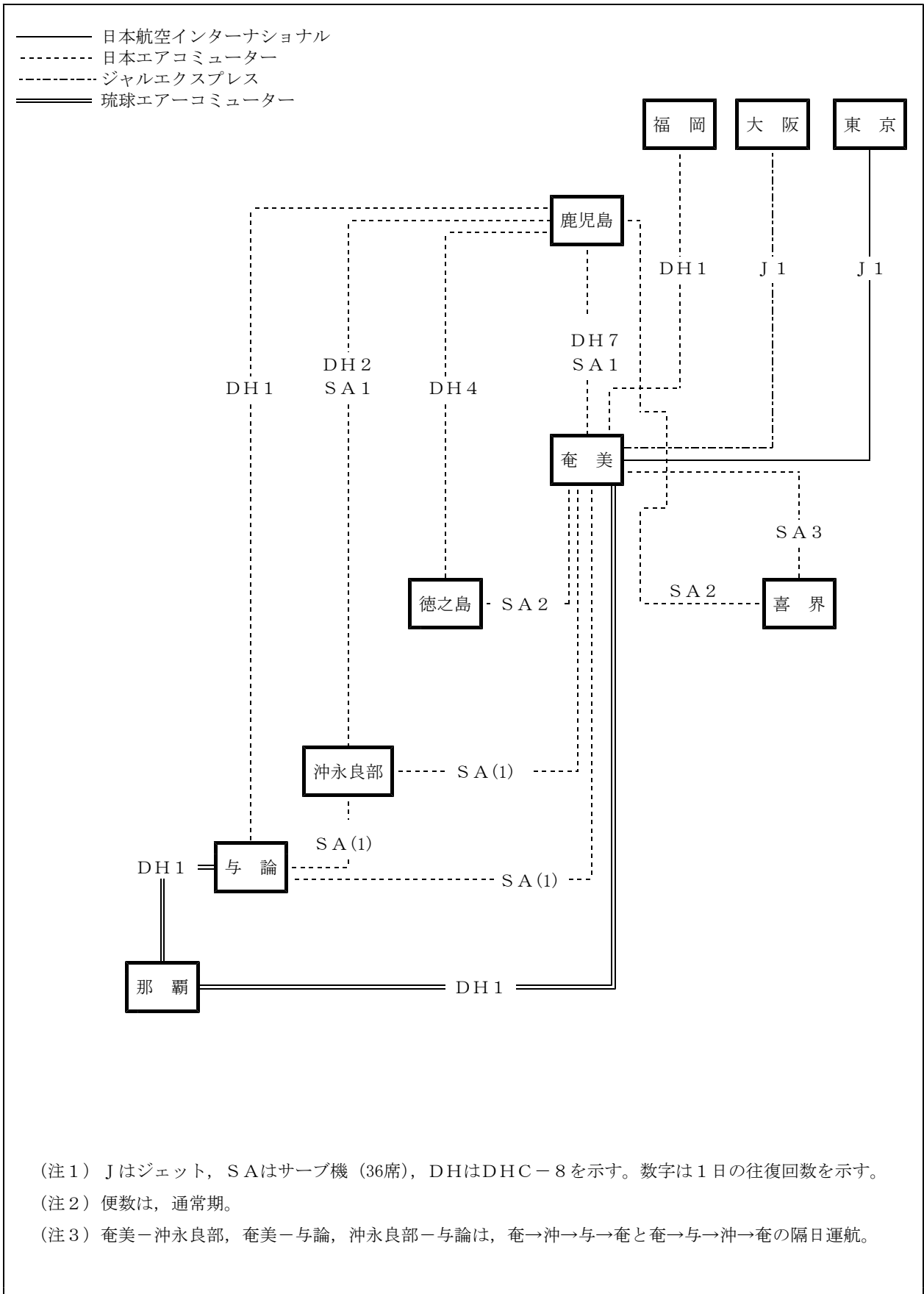

4-2 航空路の現況

資料：大島支庁建設課
大島支庁各事務所
期日：平成24年11月1日

路 線	事 業 者	機 種	乗 客 数	1日発着便数	1 航 路 所 要 時 間
奄美大島 ～ 鹿児島	日 本 エ ア コ ミ ュ ー タ ー	DHC-8 -Q400	74人	14便	鹿→奄 65分 奄→鹿 55分
		S A A B 340 B	36人	2便	鹿→奄 80分 奄→鹿 70分
奄美大島～ 福岡	日 本 エ ア コ ミ ュ ー タ ー	DHC-8 -Q400	74人	2便	福→奄 80分 奄→福 80分
奄美大島～ 東京	日 本 航 空 イ ン タ ー ナ シ ョ ナ ル	MD-90	150人	2便	東→奄 155分 奄→東 110分
奄美大島～ 大阪 (伊丹)	ジ ャ ル エ ク ス プ レ ス	B-737-800	165人	2便	大→奄 105分 奄→大 85分
奄美大島～ 喜界島	日 本 エ ア コ ミ ュ ー タ ー	S A A B 340 B	36人	6便	奄→喜 20分 喜→奄 20分
奄美大島～ 徳之島	日 本 エ ア コ ミ ュ ー タ ー	S A A B 340 B	36人	4便	奄→徳 35分 徳→奄 30分
奄美大島～ 沖永良部島	日 本 エ ア コ ミ ュ ー タ ー	S A A B 340 B	36人	1便 月・水・金・日：奄→沖のみ 火・木・土：沖→奄のみ	奄→沖 40分 沖→奄 35分
奄美大島～ 与論	日 本 エ ア コ ミ ュ ー タ ー	S A A B 340 B	36人	1便 月・水・金・日：奄→与のみ 火・木・土：奄→与のみ	奄→与 45分 与→奄 40分
奄美大島～ 沖縄	琉 球 エ ア ー コ ミ ュ ー タ ー	DHC-8 -Q100	39人	2便	奄→沖縄 70分 沖縄→奄 60分
喜界島～ 鹿児島	日 本 エ ア コ ミ ュ ー タ ー	S A A B 340 B	36人	4便	喜→鹿 70分 鹿→喜 75分
徳之島～ 鹿児島	日 本 エ ア コ ミ ュ ー タ ー	DHC-8 -Q400	74人	8便	徳→鹿 60分 鹿→徳 70分
沖永良部～ 鹿児島	日 本 エ ア コ ミ ュ ー タ ー	DHC-8 -Q400	74人	4便	沖→鹿 70分 鹿→沖 75分
		S A A B 340 B	36人	2便	沖→鹿 85分 鹿→沖 90分
沖永良部～ 与論	日 本 エ ア コ ミ ュ ー タ ー	S A A B 340 B	36人	1便 月・水・金・日：沖→与のみ 火・木・土：与→沖のみ	沖→与 25分 与→沖 25分
与論～ 鹿児島	日 本 エ ア コ ミ ュ ー タ ー	DHC-8 -Q400	74人	2便	与→鹿 75分 鹿→与 80分
与論～ 沖縄	琉 球 エ ア ー コ ミ ュ ー タ ー	DHC-8 -Q300	50人	2便	与→沖縄 40分 沖縄→与 40分

4-3 航空路線毎の乗客数の推移

資料：国土交通省 航空輸送統計調査
単位：人

路線	平成16年度	17年度	18年度	19年度	20年度	21年度	22年度	23年度
奄美大島～鹿児島	302,205	305,346	300,182	288,795	272,321	262,452	254,727	245,757
奄美大島～福岡	—	—	—	—	—	—	383	27,016
奄美大島～東京（羽田）	87,904	85,179	85,704	81,249	79,454	79,115	74,341	71,670
奄美大島～大阪（伊丹）	137,929	94,677	94,258	89,774	86,485	84,685	76,676	76,986
奄美大島～喜界島	46,301	45,712	44,000	42,447	39,507	39,089	36,584	36,952
奄美大島～徳之島	25,247	23,926	24,192	23,052	21,787	21,275	20,460	22,578
奄美大島～沖永良部島	15,446	15,436	14,258	12,613	12,504	12,477	6,350	6,720
奄美大島～与論	—	—	—	—	—	—	4,658	5,090
奄美大島～沖縄（那覇）	17,522	18,400	17,834	17,528	16,927	16,491	15,652	15,161
喜界島～鹿児島	34,210	36,409	33,829	33,907	31,901	31,968	33,515	31,528
徳之島～鹿児島	133,880	136,403	133,937	133,080	119,238	119,360	124,324	121,413
沖永良部～鹿児島	64,201	67,190	66,411	65,008	63,166	64,467	65,503	66,368
沖永良部～与論	5,636	5,670	5,207	4,957	5,057	4,768	4,935	5,615
沖永良部～沖縄（那覇）	—	—	—	1,949	—	—	—	—
与論～鹿児島	27,341	26,924	25,830	25,130	25,636	23,644	22,486	21,881
与論～沖縄（那覇）	35,664	34,403	33,016	34,837	35,305	30,630	28,167	25,753

4-4 海 路

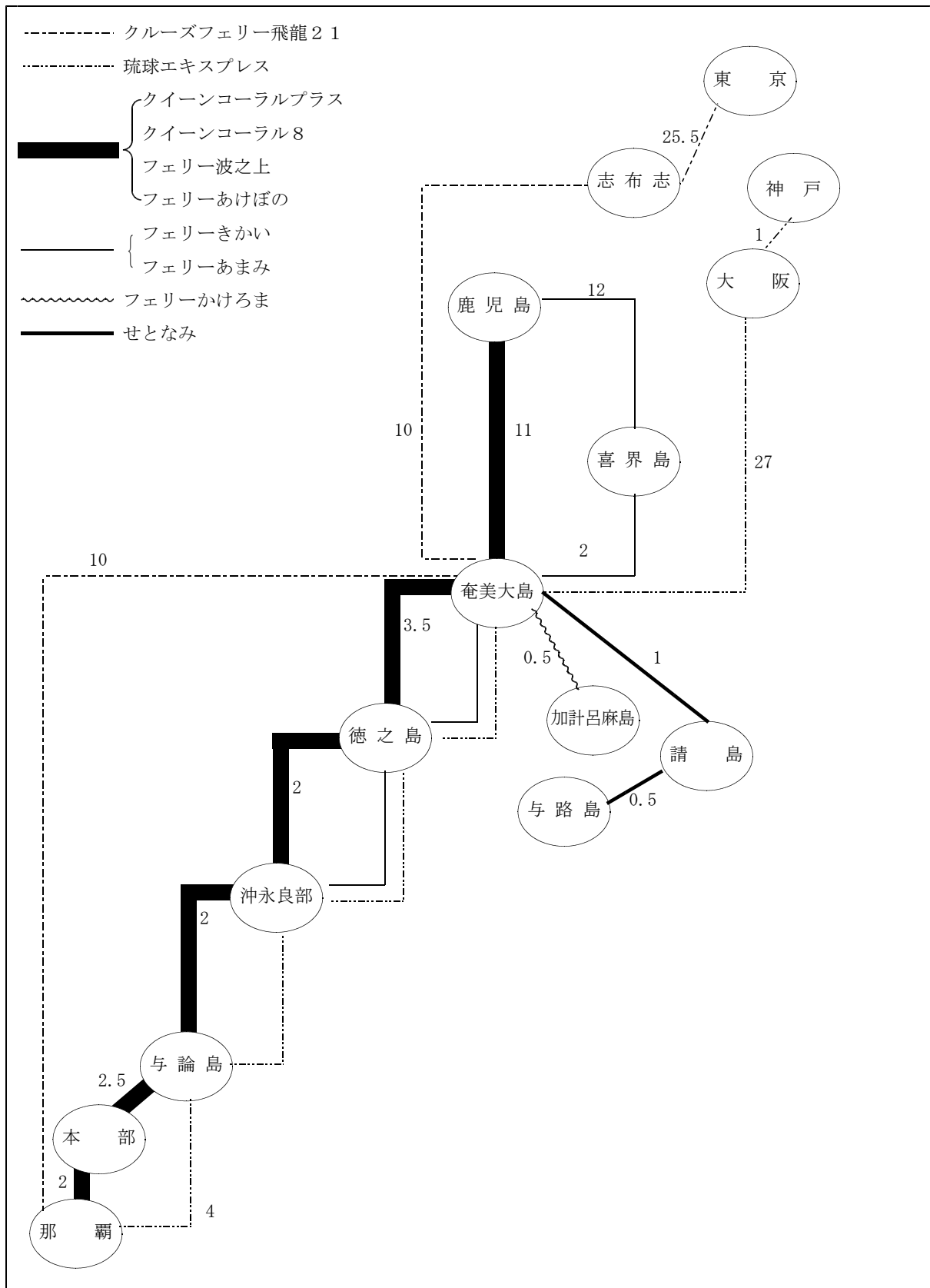

(注) 1. 数字はだいたい所要時間を示す。
 2. 鹿児島・奄美大島間にはトカラ列島経由の客船（十島村営 としま）もある。

4-5 航路の現況

資料：大島支庁建設課
大島支庁各事務所
瀬戸内町
期日：平成24年11月1日

区 分	事 業 者	船 舶 名	旅客定員	積 載 車 両	トン数	運行回数
鹿児島～名瀬 ～亀徳～和泊 ～与論～本部 ～那覇	マリックス ラ イ ン	クイーンコーラルプラス	470人	大型43台, 乗用車44台	5,910	} 15/月
		クイーンコーラル8	452人	大型27台, 乗用車72台	4,945	
	マルエー フェリー	フェリー波之上	707人	トラック60台, 乗用車80台	8,072	} 15/月
		フェリーあけぼの	682人	トラック50台, 乗用車78台	8,083	
鹿児島～湾 ～名瀬～古仁屋 ～平土野～知名	奄美海運	フェリーあまみ	243人	トラック18台, 乗用車24台	2,942	3/週
		フェリーきかい	365人	トラック18台, 乗用車24台	2,878	2/週
神戸～大阪～ 名瀬～亀徳～ 和泊～与論～那覇	マルエー フェリー	琉球エクスプレス	240人	トラック70台 乗用車100台	6,266	1～2/週
東京～志布志～ 名瀬～那覇	マルエー フェリー	クルーズフェリー飛龍21	92人	トラック131台 乗用車89台	9,225	1/週
古仁屋～瀬相 古仁屋～生間	瀬戸内町	フェリーかけろま	160人	大型2台, 小型4台	194	4/日
		〃	160人	大型2台, 小型4台	194	3/日
与路～池地～ 請阿室～古仁屋	瀬戸内町	せとなみ	60人	—	85	概ね 1/日
鹿児島～口之島～ 中之島～平島～ 諏訪之瀬島～ 悪石島～小宝島～ 宝島～名瀬	十島村	としま	200人	乗用車7台 中トラック3台	1,389	4/月

4-6 バス路線の概況

資料：九州運輸局 鹿児島運輸支局
期日：平成24年3月31日現在

島名	路線	系統距離 (km)	事業者名	運行回数 (回/日)	所要時間 (分)	
奄	奥又～長浜～平松公園	8.3	道の島交通株式会社	1	27	
	奥又～長浜～虹の丘	10.0		17	31	
	奥又～長浜～里	10.6		29	32	
	田雲団地～朝仁～平松公園	7.9		1	29	
	田雲団地～朝仁～虹の丘	10.0		14	33	
	田雲団地～朝仁～里	11.5		6	34	
	奥万田～上佐大熊～田雲団地	11.2		1	40	
	奥万田～上佐大熊・プラザ大島～田雲団地	11.6		22	42	
	奥万田～和光町～田雲団地	8.7		1	34	
	浦上～和光町～平松町	11.7		1	35	
美	浦上～上佐大熊～里	16.8		1	48	
	奥万田～上佐大熊～平松公園	15.0		3	47	
	奥万田～上佐大熊～虹の丘	16.7		4	52	
	奥万田～上佐大熊・プラザ大島～虹の丘	17.1		20	54	
	奥万田～上佐大熊～里	17.3		1	53	
	奥万田～上佐大熊・プラザ大島～里	17.7		7	55	
	大	小湊～西仲勝～与儀又		8.3	2	16
		小湊～西仲勝～根瀬部		24.4	1	23
		小湊～西仲勝～虹の丘		18.7	13	18
		小湊～西仲勝～里		19.3	7	50
与儀又～あやまる・空港～佐仁		53.8	22	107		
与儀又～朝仁～今里		42.3	16	81		
島		新港～西仲間～海の駅	46.5	1	89	
		ウエストコート前～西仲間～海の駅	45.4	19	102	
		平和公園～ウエストコート前	5.6	19	17	
		名瀬～用安～空港	32.4	3	50	
	名瀬～奄美パーク・用安～空港	33.2	25	52		

島名	路線	系統距離 (km)	事業者名	運行回数 (回/日)	所要時間 (分)
奄 美	奥又～秋名～ビックⅡ	42.5	道の島交通株式会社	15	82
	秋名～本龍郷～ビックⅡ	20.2		1	31
	平田町～和光町・龍郷役場～秋名	34.5		2	56
	奥又～龍郷役場～秋名	35.6		1	58
	奥又～大熊～秋名	21.1		5	47
	奥又～川内～秋名	37.2		1	67
	自動車学校～長浜～虹の丘	10.7		3	34
	小湊～名瀬勝～虹の丘	18.5		9	47
	東ヶ丘団地～井根町～山田団地	6.1		8	21
	山田団地～田平～崎原	10.0		6	18
	平松～大浜入口～大浜	3.0		6	7
	上戸口～戸口入口～ビックⅡ	3.4		12	5
	与儀又～安勝～上佐大熊	7.5		1	25
	赤木名～平・節田～赤木名	22.2		2	42
	赤木名～喜瀬～真名津	31.0		1	62
	赤木名～屋仁～佐仁	8.4		17	16
	宇検～湯湾～新村	27.3		6	57
	屋純～名柄～湯湾	22.6		6	47
	大 島	市～山間～西仲間		10.0	合資会社 瀬戸内タクシー
新港～西仲間～海の駅		46.5	1	87	
古仁屋～篠川～西古見		42.6	4	78	
古仁屋～篠川～新村		28.9	4	53	
古仁屋～勝浦～嘉徳		21.2	4	53	
古仁屋～勝浦～節子		11.4	8	28	
古仁屋～蘇刈～ヤドリ浜		12.5	10	28	
古仁屋～嘉鉄～伊須		12.3	4	23	
高丘住宅～古仁屋港～運動公園		5.3	18	18	

島名	路線	系統距離 (km)	事業者名	運行回数 (回/日)	所要時間 (分)
加計 呂麻 島	瀬相～木慈～実久	24.5	加計呂麻バス 有限会社	8	50
	瀬相～嘉入～阿多地	9.3		8	27
	瀬相～秋徳～生間	23.7		6	55
	瀬相～花富～佐知克	11.4		1	25
	生間～諸鈍～秋徳	8.6		1	25
	瀬相～西阿室	4.2		8	15
	生間～安脚場	4.0		6	14
	瀬相～押角～生間	15.7		6	45
喜界 島	湾～早町～湾	42.9	株式会社奄美航空	16	80
	湾～早町～湾	42.9		16	80
	湾～川嶺・中熊～湾	22.8		8	80
徳 之 島	大船住宅～平土野～空港	29.6	徳之島総合陸運 株式会社	16	54
	大船住宅～平土野～与名間	34.5		4	63
	亀津～伊仙～犬田布	21.9		12	38
	亀津～尾母～小島	18.4		2	30
	犬田布～西阿木名～平土野	14.0		8	23
	大船住宅～井之川～花徳	18.2		2	35
	花徳～平土野～空港	11.4		2	19
	亀津～喜念～伊仙	15.6		2	29
	伊仙～阿三～犬田布	6.3		2	9
沖 永 良 部 島	知名～和泊～西原～国頭～空港	21.3	沖永良部バス企業団	12	47
	知名～和泊～西原～国頭	19.5		4	43
	知名～上城～永嶺～和泊	27.8		3	56
	知名～新城中～後蘭～和泊	26.5		4	56
	知名～下平川～畦布～和泊	21.6		4	45
	知名～和泊～西原～国頭	19.5	有限会社えらぶ観光 タクシー (乗合タクシー)	2	43
	知名～下平川～畦布～和泊	21.6		4	45
	和泊～和泊港～和泊	3.0		4	10
与論島	南バス前～立長・那間～南バス前	12.6	南陸運株式会社	10	43

※運行回数は片道で1回と計上。

4-7 タクシー・レンタカーの保有状況等

資料：九州運輸局鹿児島運輸支局
期日：平成24年3月31日現在

市 町 村 別	タ ク シ ー	レンタカー		
	車両数	事業者数	営業所数	車両数
総 数	378(10)	74	81	725
(奄 美 大 島 計)	247(8)	26	30	
奄 美 市	231(8)	18	22	
大 和 村	0	0	0	
宇 検 村	0	1	1	
瀬 戸 内 町	9	7	7	
龍 郷 町	7	0	0	
(喜 界 島 計)	16	8	10	
喜 界 町	16	8	10	
(徳 之 島 計)	61(2)	18	18	
徳 之 島 町	44(2)	9	9	
天 城 町	8	8	8	
伊 仙 町	9	1	1	
(沖 永 良 部 島 計)	43	10	10	
和 泊 町	24	7	7	
知 名 町	19	3	3	
(与 論 島 計)	11	12	13	
与 論 町	11	12	13	

注. タクシー車両数のうち、福祉車両については()書きで外数表示。
レンタカーの奄美大島には加計呂麻島を含む。

4-8 自動車保有車両数

ア 大島自動車検査登録事務所管内の推移

用途	車種	業態	昭和40年	昭和50年	昭和60年	平成10年	平成11年	平成12年	平成13年	平成14年	平成15年	平成16年	
貨物車	普通車	自	546	1,094	1,815	2,488	2,511	2,397	2,362	2,335	2,257	2,234	
		営	69	329	453	642	712	798	861	890	932	955	
		計	615	1,423	2,268	3,130	3,223	3,195	3,223	3,225	3,189	3,189	
	小型	四輪	自	1,073	6,089	6,684	6,670	6,618	6,503	6,397	6,233	5,907	5,749
			営	85	70	51	84	90	98	94	102	109	116
			計	1,158	6,159	6,735	6,754	6,708	6,601	6,491	6,335	6,016	5,865
		三輪	自	34	1	0	0	0	0	0	0	0	0
			営	3	0	0	0	0	0	0	0	0	0
			計	37	1	0	0	0	0	0	0	0	0
	被牽引	自	6	2	9	18	19	17	15	13	10	9	
		営	0	1	8	40	45	47	49	48	50	52	
		計	6	3	17	58	64	64	64	61	60	61	
貨物計	自	1,659	7,186	8,508	9,176	9,148	8,917	8,774	8,581	8,174	7,992		
	営	157	400	512	766	847	943	1,004	1,040	1,091	1,123		
	計	1,816	7,586	9,020	9,942	9,995	9,860	9,778	9,621	9,265	9,115		
乗合	自	3	80	105	129	125	129	132	131	131	130		
	営	95	149	170	188	187	185	174	175	176	172		
	計	98	229	275	317	312	314	306	306	307	302		
乗用車	普通車	自	15	47	166	2,247	2,782	3,415	4,077	4,643	4,973	5,248	
		営	2	0	0	11	13	12	11	13	13	14	
		計	17	47	166	2,258	2,795	3,427	4,088	4,656	4,986	5,262	
	小型車	自	115	8,184	16,653	22,349	22,213	21,608	21,090	20,551	19,633	18,780	
		営	124	402	456	414	405	400	389	391	391	399	
		計	239	8,586	17,109	22,763	22,618	22,008	21,479	20,942	20,024	19,179	
	乗用計	自	130	8,231	16,819	24,596	24,995	25,023	25,167	25,194	24,606	24,028	
		営	126	402	456	425	418	412	400	404	404	413	
		計	256	8,633	17,275	25,021	25,413	25,435	25,567	25,598	25,010	24,441	
	特殊用途車	普通車	自	24	336	827	1,277	1,298	1,320	1,278	1,266	1,293	1,269
			営	0	12	49	66	80	104	161	182	182	183
			計	24	348	876	1,343	1,378	1,424	1,439	1,448	1,475	1,452
小型		四輪	自	18	98	234	234	263	242	229	236	237	232
			営	1	5	4	9	10	10	8	10	9	10
			計	19	103	238	243	273	252	237	246	246	242
		三輪	自	3	1	0	0	0	0	0	0	0	0
			営	0	0	0	0	0	0	0	0	0	0
			計	3	1	0	0	0	0	0	0	0	0
特殊計		自	45	435	1,061	1,511	1,561	1,562	1,507	1,502	1,530	1,501	
		営	1	17	53	75	90	114	169	192	191	193	
		計	46	452	1,114	1,586	1,651	1,676	1,676	1,694	1,721	1,694	
大型特殊車		70	470	1,340	1,527	1,554	1,592	1,610	1,622	1,616	1,621		
特殊・特殊合計		116	922	2,454	3,113	3,205	3,268	3,286	3,316	3,337	3,315		
登録車両数合計		2,286	17,370	29,024	38,393	38,925	38,877	38,937	38,841	37,919	37,173		
小型二輪車		6	157	482	617	644	678	687	695	703	723		
検査自動車合計		2,292	17,527	29,506	39,010	39,569	39,555	39,624	39,536	38,622	37,896		
軽自動車	四輪	乗用	17	1,883	2,112	8,263	9,421	10,711	12,156	13,554	15,254	16,955	
		貨物	420	3,745	14,308	24,703	24,640	24,990	25,157	25,512	25,596	25,684	
		計	437	5,628	16,456	33,057	34,174	35,832	37,442	39,204	41,005	42,820	
	三輪	二輪	34	17	0	1	1	1	1	1	1	1	
		計	175	420	659	1,485	1,497	1,507	1,491	1,491	1,533	1,592	
		計	209	437	659	1,486	1,498	1,508	1,492	1,492	1,534	1,593	
軽自動車合計		646	6,065	17,115	34,543	35,672	37,340	38,934	40,696	42,539	44,413		
合計		2,938	23,592	46,621	73,553	75,241	76,895	78,558	80,232	81,161	82,309		

資料：九州運輸局 車種別・支局別保有車両数

期日：各年3月末現在

単位：台

平成17年	平成18年	平成19年	平成20年	平成21年	平成22年	平成23年	平成24年	業 態	車 種	用 途	
2,216	2,185	2,158	2,118	1,954	1,947	1,965	1,953	自	普通車	貨物車	
955	967	970	911	877	858	836	830	営			
3,171	3,152	3,128	3,029	2,831	2,805	2,801	2,783	計			
5,631	5,510	4,925	4,723	4,351	4,268	4,182	4,041	自	小 四輪		
114	121	121	123	118	114	108	105	営			
5,745	5,631	5,046	4,846	4,469	4,382	4,290	4,146	計			
0	0	0	0	0	0	0	0	自	三 型 輪		
0	0	0	0	0	0	0	0	営			
0	0	0	0	0	0	0	0	計			
9	7	6	7	8	8	8	8	自	被牽引		
46	48	51	51	52	49	44	40	営			
55	55	57	58	60	57	52	48	計			
7,856	7,702	7,089	6,848	6,313	6,223	6,155	6,002	自	貨物計		
1,115	1,136	1,142	1,085	1,047	1,021	988	975	営			
8,971	8,838	8,231	7,933	7,360	7,244	7,143	6,977	計			
133	131	132	132	133	130	128	137	自	乘 合		
153	157	159	154	141	144	141	141	営			
286	288	291	286	274	274	269	278	計			
5,447	5,479	5,335	5,016	4,684	4,422	4,262	4,137	自	普通車	乗用車	
19	18	18	18	18	21	22	26	営			
5,466	5,497	5,353	5,034	4,702	4,443	4,284	4,163	計			
18,173	17,393	15,902	14,533	13,735	13,152	12,618	12,313	自	小型車		
407	389	385	388	370	371	362	361	営			
18,580	17,782	16,287	14,921	14,105	13,523	12,980	12,674	計			
23,620	22,872	21,237	19,549	18,419	17,574	16,880	16,450	自	乗用計		
426	407	403	406	388	392	384	387	営			
24,046	23,279	21,640	19,955	18,807	17,966	17,264	16,837	計			
1,265	1,252	1,238	1,239	1,222	1,227	1,245	1,244	自	普通車	特種用途車	
195	201	208	191	176	174	176	174	営			
1,460	1,453	1,446	1,430	1,398	1,401	1,421	1,418	計			
237	223	200	185	166	168	171	172	自	小 四輪		
10	11	11	12	13	13	11	14	営			
247	234	211	197	179	181	182	186	計			
0	0	0	0	0	0	0	0	自	三 型 輪		
0	0	0	0	0	0	0	0	営			
0	0	0	0	0	0	0	0	計			
1,502	1,475	1,438	1,424	1,388	1,395	1,416	1,416	自	特種計		
205	212	219	203	189	187	187	188	営			
1,707	1,687	1,657	1,627	1,577	1,582	1,603	1,604	計			
1,614	1,598	1,611	1,588	1,586	1,591	1,588	1,597	大型特殊車			
3,321	3,285	3,268	3,215	3,163	3,173	3,191	3,201	特殊・特種合計			
36,624	35,690	33,430	31,389	29,604	28,657	27,867	27,293	登録車両数合計			
740	754	773	771	782	831	852	879	小型二輪車			
37,364	36,444	34,203	32,160	30,386	29,488	28,719	28,172	検査自動車合計			
18,538	20,175	21,613	22,986	24,115	25,238	26,622	27,936	乘 用 貨 物 特 種 計	四 輪 輪 輪	輕 自 動 車	
25,850	25,991	25,911	25,830	25,720	25,745	25,492	25,442				
187	190	201	211	216	232	244	259				
44,575	46,356	47,725	49,027	50,051	51,215	52,358	53,637	計			
0	0	0	0	0	0	0	0	三輪			
1,614	1,660	1,710	1,745	1,768	1,814	1,813	1,858	二輪			
1,614	1,660	1,710	1,745	1,768	1,814	1,813	1,858	計			
46,189	48,016	49,435	50,772	51,819	53,029	54,171	55,495	輕自動車合計			
83,553	84,460	83,638	82,932	82,205	82,517	82,890	83,667	合計			

イ 市町村別保有車両数

資料：九州運輸局 市町村別車両数統計
 期日：平成24年3月31日現在
 単位：台

用途	車種	業態	奄美群島計	奄美市	大和村	宇検村	瀬戸内町	龍郷町	喜界町	徳之島町	天城町	伊仙町	和泊町	知名町	与論町	不明
貨物車	普通車	自営	1,953	505	38	30	121	115	166	224	166	140	183	147	118	0
		営計	830	221	4	21	70	39	51	144	73	55	79	56	17	0
	小型車	自営	4,041	1,035	52	55	178	142	300	494	365	400	484	340	196	0
		営計	105	19	1	0	6	5	6	23	12	11	11	5	6	0
乗合車	被牽引	自営	8	3	0	0	0	0	2	1	0	0	0	0	2	0
		営計	40	17	0	1	6	1	1	7	2	0	2	2	1	0
	貨物計	自営	6,002	1,543	90	85	299	257	468	719	531	540	667	487	316	0
		営計	975	257	5	22	82	45	58	174	87	66	92	63	24	0
			6,977	1,800	95	107	381	302	526	893	618	606	759	550	340	0
乗合	普通車	自営	18	4	0	0	0	0	4	0	7	0	0	0	3	0
		営計	82	66	0	0	4	0	1	6	0	0	0	4	1	0
	小型車	自営	119	28	3	5	9	8	14	12	4	5	6	10	15	0
		営計	59	28	0	0	11	0	6	7	0	0	3	2	2	0
			178	56	3	5	20	8	20	19	4	5	9	12	17	0
乗合計	自営	137	32	3	5	9	8	18	12	11	5	6	10	18	0	
	営計	141	94	0	0	15	0	7	13	0	0	3	6	3	0	
			278	126	3	5	24	8	25	25	11	5	9	16	21	0
乗用車	普通車	自営	4,137	1,671	48	95	377	218	196	404	245	236	279	251	116	1
		営計	26	11	0	0	5	1	0	5	1	0	1	2	0	0
	小型車	自営	12,313	5,121	203	262	1,000	693	674	1,075	748	778	783	606	369	1
		営計	361	221	0	0	7	6	17	40	8	9	24	18	11	0
			12,674	5,342	203	262	1,007	699	691	1,115	756	787	807	624	380	1
乗用計	自営	16,450	6,792	251	357	1,377	911	870	1,479	993	1,014	1,062	857	485	2	
	営計	387	232	0	0	12	7	17	45	9	9	25	20	11	0	
			16,837	7,024	251	357	1,389	918	887	1,524	1,002	1,023	1,087	877	496	2
特種用途車	普通車	自営	1,244	424	18	24	132	71	107	140	63	48	93	73	50	1
		営計	174	41	0	12	11	37	5	41	7	0	13	4	3	0
	小型車	自営	172	59	2	0	21	7	15	20	8	8	12	14	6	0
		営計	14	7	0	0	1	0	0	3	0	1	1	0	1	0
			186	66	2	0	22	7	15	23	8	9	13	14	7	0
大型特殊車	自営	1,597	450	42	76	167	70	133	180	83	65	111	100	79	41	
	営計	0	0	0	0	0	0	0	0	0	0	0	0	0	0	
			1,597	450	42	76	167	70	133	180	83	65	111	100	79	41
特種(殊)	自営	3,013	933	62	100	320	148	255	340	154	121	216	187	135	42	
	営計	188	48	0	12	12	37	5	44	7	1	14	4	4	0	
			3,201	981	62	112	332	185	260	384	161	122	230	191	139	42
登録車両数合計			27,293	9,931	411	581	2,126	1,413	1,698	2,826	1,792	1,756	2,085	1,634	996	44
二輪	小型二輪	自営	879	386	13	7	83	42	39	59	39	28	90	71	22	0
		営計	0	0	0	0	0	0	0	0	0	0	0	0	0	0
			879	386	13	7	83	42	39	59	39	28	90	71	22	0
検査自動車合計			28,172	10,317	424	588	2,209	1,455	1,737	2,885	1,831	1,784	2,175	1,705	1,018	44
軽貨物			25,442	6,311	314	388	1,565	1,187	2,375	3,102	2,371	2,521	2,007	1,873	1,409	323
軽乗用			27,936	10,999	406	443	1,935	1,674	1,922	2,994	1,682	1,816	1,561	1,568	937	175
軽特種			259	96	8	8	33	20	13	37	11	10	12	11	5	8
軽二輪			1,858	※市町村別の「軽自動車合計」及び「合計」には、軽二輪を含めてありません。												
軽自動車合計			55,495	17,406	728	839	3,533	2,881	4,310	6,133	4,064	4,347	3,580	3,452	2,351	506
合計			83,667	27,723	1,152	1,427	5,742	4,336	6,047	9,018	5,895	6,131	5,755	5,157	3,369	550