

第4章 交通体系

1 概況	59
(1) 空路・海路	
ア 空路	
イ 海路	
(2) 島内交通	
ア 空路	
イ 海路	
ウ バス路線	
エ タクシー	
オ レンタカー	
4-1 空路	60
4-2 航空路の現況	61
4-3 航空路線毎の乗客数の推移	62
4-4 海路	63
4-5 航路の現況	64
4-6 バス路線の概況	65
4-7 タクシー・レンタカーの保有状況等	68
4-8 自動車保有車両数	69

1 概 況

(1) 空路・海路

ア 空 路

奄美群島と群島外の地域を結ぶ空路については、鹿児島、東京、大阪、福岡、沖縄の5地域との間に直行便が就航している。

本土との間の空路については、奄美空港では鹿児島ー奄美間に、日本エアコミューターがATR42型機を3往復、ジェイエアがERJ170型機を4往復、スカイマークがB737型機を2往復させており、福岡ー奄美間においてはジェイエアがERJ170型機を1往復就航させている。また、日本航空が東京(羽田)ー奄美間、大阪(伊丹)ー奄美間に、Peach Aviationが東京(成田)ー奄美間、大阪(関西)ー奄美間にそれぞれ1往復のジェット機を就航させている。(多客期には、鹿児島、大阪 1便増便)

徳之島空港では、鹿児島ー徳之島間に日本エアコミューターがATR42型機を1往復、ジェイエアがERJ170型機を3往復就航させている。

喜界空港では、鹿児島ー喜界間に日本エアコミューターがATR42-600機を2往復就航させている。

沖永良部空港では、鹿児島ー沖永良部間に日本エアコミューターがATR72型機1往復とATR42型機2往復を就航させている。

与論空港では、鹿児島ー与論間に日本エアコミューターがATR72型機1往復を就航させている。

沖縄へは、日本エアコミューターが沖永良部ー那覇間にATR42型機を1往復、琉球エアコミューターが那覇ー奄美間、那覇ー与論間にDHC-8型機をそれぞれ1往復就航させている。

イ 海 路

奄美群島に係る海路については、鹿児島と奄美群島を結ぶ路線が基本となるが、まず、鹿児島を起点、那覇を終点とするいわゆる鹿児島航路については、マリックスライン(株)とマルエーフェリー(株)がそれぞれ6～8千トン級のフェリーを2隻ずつ投入しており、上り下りとも両社が毎日交互に1隻ずつ運航している。

また、鹿児島を起点、平土野又は知名を終点とし、喜界等を経由するいわゆる喜界航路については、奄美海運(株)が3千トン級のフェリーを2隻投入し、週5便運航している。

(2) 島内交通

ア 空 路

群島内の各離島間には奄美大島を起点として日本エアコミューターがATR42型機(48人乗り)を運航している。

1日の運行回数は、奄美ー喜界間が2往復、奄美ー徳之島間が2往復運航となっているほか、平成30年7月に奄美群島アイランドホッピングルートが開設されたことにより、徳之島ー沖永良部間が1往復となっている。

また、令和4年7月15日から奄美→与論→沖縄→奄美ルートの運航が開始された。

イ 海 路

群島内を結ぶ海路のうち、奄美大島、徳之島、沖永良部、与論の4島を結ぶ海路については、群島外とを結ぶ海路と同一海路になっている。

加計呂麻島については、町営定期フェリー「フェリーかけろま」が古仁屋ー生間間を1日3往復、古仁屋ー瀬相間を1日4往復運航している。

また、請島、与路島については、町営定期貨客船「せとなみ」が与路・池地・請阿室ー古仁屋間を原則として1日1往復(月・土は1.5往復)している。

このほか、瀬戸内町内を結ぶ海路については、民間の海上タクシーが就航している。

ウ バス路線

令和4年3月31日現在のバス路線の状況は、奄美大島で、株式会社しまバス(76系統)、南部交通株式会社(7系統)、合資会社大島タクシー(1系統)の3社が運行している。

加計呂麻島は、加計呂麻バス有限公司(8系統)が運行している。

喜界島は、株式会社奄美航空(3系統)が運行している。

徳之島は、徳之島総合陸運株式会社(4系統)が運行している。

沖永良部島は、沖永良部バス企業団(5系統)が運行している。また、沖永良部バス企業団が予約型乗合バスを和泊、伊延、知名の各港と市街地間で運行している。

与論島は、南陸運株式会社が島内一周線を運行している。

エ タクシー

奄美群島のタクシー車両数は令和4年3月31日現在252両であり、前年に比べ1両の減となっている。

このうち、奄美大島については150両で、うち車両総数の約54.4%にあたる137両が奄美市に集中している。

その他の離島については、喜界島6両、徳之島63両、沖永良部島22両、与論島11両となっている。

なお、タクシー事業については、全国的に供給過剰な状態であることから、近年、車両数は減少傾向にある。ただし、高齢社会の到来に伴い、福祉車両の導入が進められている。奄美群島内においても、既に15両導入されている。

オ レンタカー

奄美群島のレンタカー事業者数は100者、営業所数は125箇所（個人事業者を含む）であり、車両数は前年比8%増の1,444台となっている。

奄美大島については事業者数は52者、営業所数は69箇所であるが、事業者総数の約32%にあたる32者、営業所総数の約36%にあたる45箇所が奄美市に集中している。

その他の離島については、喜界島6者10箇所、徳之島10者16箇所、沖永良部島12者13箇所、与論島20者22箇所となっている。

4-1 空 路

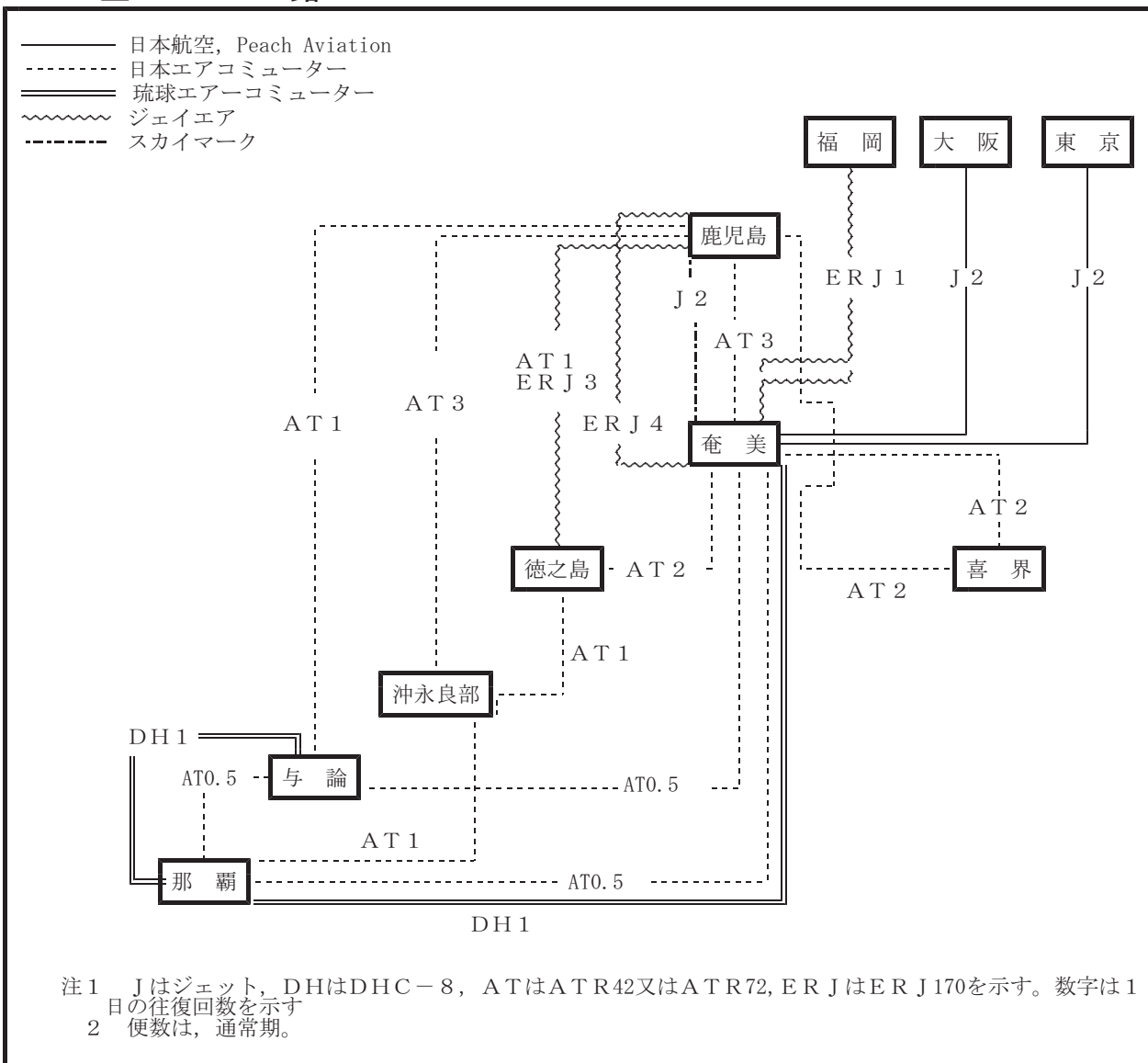

4-2 航空路の現況

資料：大島支庁建設課
大島支庁各事務所
期日：令和4年10月1日

路線	事業者	機種	乗客数	1日発着便数	1航路所要時間
奄美大島～ 鹿児島	日本エアコミューター	A T R 42-600	48人	6便	鹿→奄 75分 奄→鹿 65分
奄美大島～ 鹿児島	スカイマーク	B-737-800	177人	4便	鹿→奄 45分 奄→鹿 50分
奄美大島～ 鹿児島	ジェイエア	E R J 170-100	76人	8便	鹿→奄 50分 奄→鹿 50分
奄美大島～ 福岡	ジェイエア	E R J 170-100	76人	2便	福→奄 85分 奄→福 80分
奄美大島～ 東京(羽田)	日本航空	B-737-800	165人	2便	東→奄 145分 奄→東 110分
奄美大島～ 東京(成田)	Peach Aviation	A-320-214	180人	2便	東→奄 155分 奄→東 135分
奄美大島～ 大阪(伊丹)	日本航空	B-737-800	165人	2便	大→奄 110分 奄→大 85分
奄美大島～ 大阪(関空)	Peach Aviation	A-320-214	180人	2便	大→奄 105分 奄→大 85分
奄美大島～ 喜界島	日本エアコミューター	A T R 42-600	48人	4便	奄→喜 20分 喜→奄 20分
奄美大島～ 徳之島	日本エアコミューター	A T R 42-600	48人	4便	奄→徳 35分 徳→奄 30分
奄美大島～ 与論	日本エアコミューター	A T R 42-600	48人	1便	奄→与 40分
与論～ 沖縄	日本エアコミューター	A T R 42-600	48人	1便	与→沖縄 45分
沖縄～ 奄美大島	日本エアコミューター	A T R 42-600	48人	1便	沖縄→奄 60分
奄美大島～ 沖縄	琉球エアークコミューター	D H C - 8 - Q 402	50人	2便	奄→沖縄 70分 沖縄→奄 70分
喜界島～ 鹿児島	日本エアコミューター	A T R 42-600	48人	4便	喜→鹿 65分 鹿→喜 75分
徳之島～ 鹿児島	ジェイエア	E R J 170-100	76人	4便	徳→鹿 55分 鹿→徳 65分
	日本エアコミューター	A T R 42-600	48人	4便	徳→鹿 70分 鹿→徳 80分
徳之島～ 沖永良部	日本エアコミューター	A T R 42-600	48人	2便	徳→沖 30分 沖→徳 30分
沖永良部～ 鹿児島	日本エアコミューター	A T R 72-600	70人	2便	沖→鹿 80分 鹿→沖 90分
		A T R 42-600	48人	4便	沖→鹿 80分 鹿→沖 85分
沖永良部～ 沖縄	日本エアコミューター	A T R 42-600	48人	2便	沖→沖縄 50分 沖縄→沖 60分
与論～ 鹿児島	日本エアコミューター	A T R 72-600	70人	2便	与→鹿 90分 鹿→与 95分
与論～ 沖縄	琉球エアークコミューター	D H C - 8 - Q 400cc	50人	2便	与→沖縄 40分 沖縄→与 45分

4-3 航空路線毎の乗客数の推移

資料：国土交通省 航空輸送統計調査
単位：人、%

路線	26年度	27年度	28年度	29年度	30年度	令和元年度	2年度	3年度
奄美大島～鹿児島	218,939 56.1	225,069 62.5	222,768 65.1	235,572 68.3	318,295 57.9	355,210 56.6	197,758 50.1	245,350 44.3
奄美大島～福岡	41,727 50.1	37,468 60.9	37,702 70.2	37,417 69.1	39,958 73.2	35,804 65.2	24,666 52.3	31,795 57.9
奄美大島～東京（羽田）	64,664 55.1	68,305 57.1	73,360 61.3	86,340 72.7	92,012 77.5	88,019 74.1	41,584 44.6	64,425 54.0
奄美大島～東京（成田）	77,764 79.4	103,980 79.8	117,161 82.8	101,057 79.1	101,112 78.8	92,312 77.6	34,779 42.2	68,492 67.3
奄美大島～大阪（伊丹）	77,814 59.2	83,341 62.0	82,284 61.3	66,882 51.1	70,422 54.6	85,896 65.9	38,938 48.3	53,999 48.5
奄美大島～大阪（関西）	—	—	—	91,806 71.7	89,977 72.9	36,289 76.4	31,098 38.7	54,077 56.7
奄美大島～喜界島	41,409 56.2	42,744 55.8	43,846 57.6	44,080 56.5	44,941 56.3	45,922 46.9	30,096 39.3	30,895 35.4
奄美大島～徳之島	26,876 53.4	27,359 53.6	28,971 57.1	32,109 63.1	39,401 63.5	41,402 62.3	27,116 42.4	31,862 47.7
奄美大島～沖永良部	8,096 65.6	8,752 68.6	8,969 70.6	9,599 75.4	2,374 76.7	—	—	—
奄美大島～与論	6,796 57.6	7,392 61.5	7,895 65.6	8,281 69.2	8,438 37.6	9,233 28.3	6,168 19.4	7,851 23.6
奄美大島～沖縄（那覇）	14,695 53.8	16,006 54.7	17,664 49.7	18,893 52.9	21,308 60.5	18,225 51.6	6,168 33.5	6,792 44.1
喜界島～鹿児島	32,305 66.1	33,784 67.8	34,871 71.1	36,206 69.6	39,528 60.9	36,206 57.1	16,754 39.6	25,338 41.0
徳之島～大阪（伊丹）	—	—	—	—	—	323 85.0	153 20.1	404 53.2
徳之島～鹿児島	125,082 59.1	130,541 60.6	128,320 59.3	128,042 59.5	131,237 60.5	129,175 62.1	69,824 51.0	97,222 51.6
徳之島～沖永良部	—	—	—	—	14,188 56.7	18,496 54.8	12,415 38.6	14,010 41.1
沖永良部～鹿児島	72,470 56.6	76,465 58.3	74,138 55.4	76,048 58.0	72,506 59.4	66,511 57.5	39,040 47.0	48,780 50.9
沖永良部～与論	7,116 62.0	7,426 63.2	7,557 64.3	7,913 66.8	1,871 61.9	—	—	—
沖永良部～沖縄（那覇）	—	—	—	—	16,349 65.0	22,319 65.4	12,682 39.3	15,446 45.6
与論～鹿児島	25,658 52.0	30,651 60.3	32,064 62.5	33,297 63.3	32,616 61.0	29,020 59.7	14,410 32.4	23,856 48.8
与論～沖縄（那覇）	26,450 63.3	29,833 73.8	34,512 81.9	35,550 79.9	33,411 77.9	33,130 76.3	16,931 47.0	24,048 65.6

(注) 上段：旅客数，下段：座席利用率

4-4 海 路

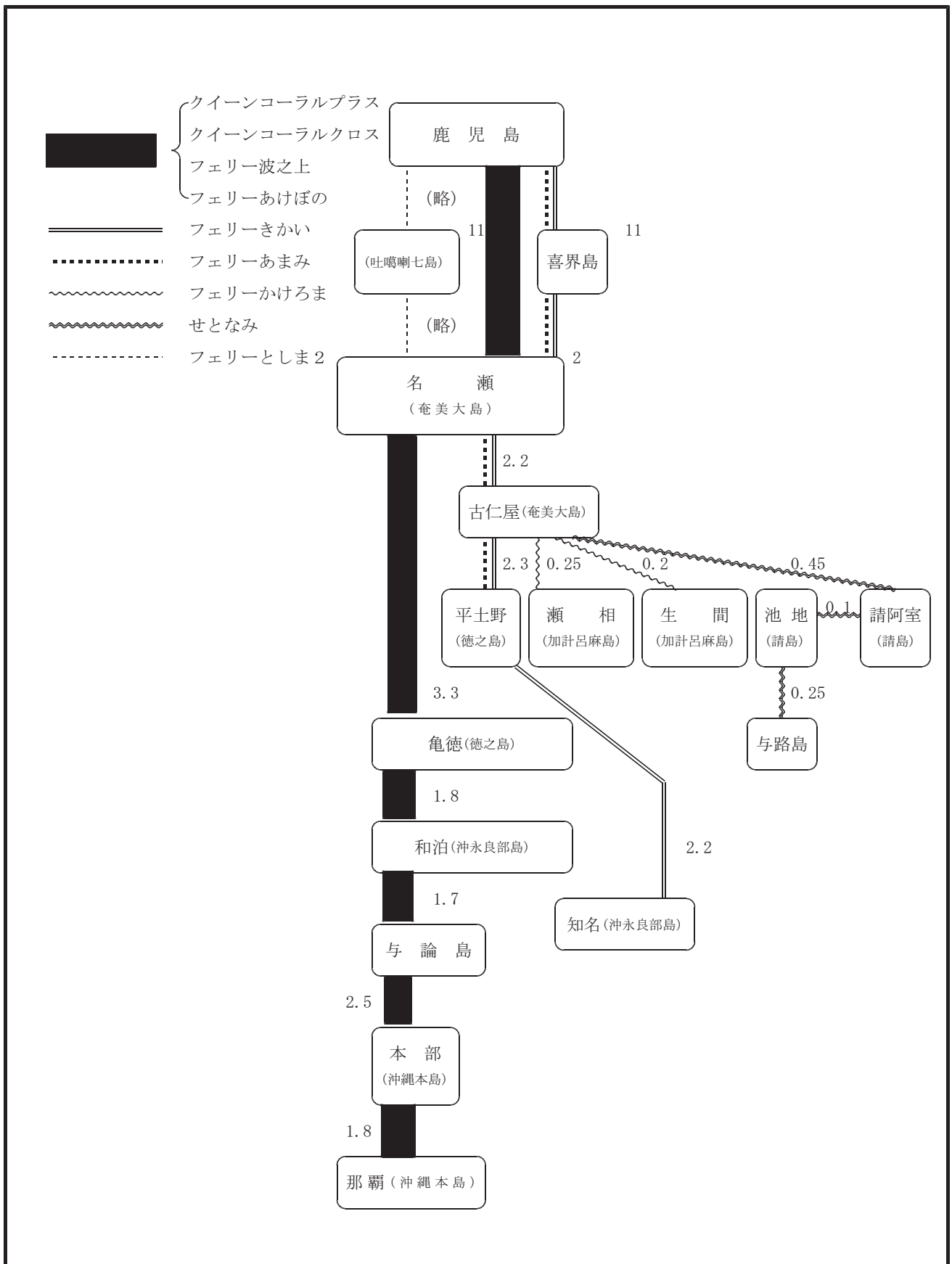

(注) 数字は下り便又は上り便の定刻の所要時間を示す。下り便と上り便，運航日によって寄港地が異なるものもある。

4-5 航路の現況

資料：大島支庁建設課
大島支庁各事務所
瀬戸内町，知名町
期日：令和4年2月1日

区 分	事 業 者	船 舶 名	旅客定員	積 載 車 両	トン数	運行回数
鹿児島～名瀬 ～亀徳～和泊	マリックス ラ イ ン	クイーンコーラルプラス	604人	大型26台，乗用車44台	5,910	} 15/月
		クイーンコーラルクロス	653人	トラック30台，乗用車44台	7,914	
～与論～本部 ～那覇	マルエー フェリー	フェリー波之上	707人	トラック48台，乗用車72台	8,072	} 15/月
		フェリーあけぼの	678人	トラック50台，乗用車76台	8,083	
鹿児島～湾 ～名瀬～古仁屋 ～平土野	奄美海運	フェリーあまみ	243人	トラック18台，乗用車24台	2,942	3/週
鹿児島～湾 ～名瀬～古仁屋 ～平土野～知名	奄美海運	フェリーきかい	196人	トラック18台，乗用車11台	2,551	2/週
古仁屋～瀬相 古仁屋～生間	瀬戸内町	フェリーかけろま	140人	大型バス2台，乗用車4台	197	4/日
						3/日
与路～池地～ 請阿室～古仁屋	瀬戸内町	せとなみ	60人	—	87	概ね 1/日
鹿児島～口之島～ 中之島～平島～ 諏訪之瀬島～ 悪石島～小宝島～ 宝島～名瀬	十島村	フェリーとしま2	297人	乗用車15台 中トラック3台	1,953	8/月

(注) 下り便と上り便，運航日によって寄港地が異なるものもある。

4-6 バス路線の概況

資料：九州運輸局鹿児島運輸支局
期日：令和4年3月31日現在

島名	路線	系統距離 (km)	事業者名	運行回数 (回/日)	所要時間 (分)
奄	奥万田～上佐大熊～田雲団地	11.6	株式会社しまバス	11	43
	奥万田～和光町～田雲団地	8.7		1	31
	奥万田～和光町～里	14.3		1	48
	奥万田～上佐大熊～虹の丘	16.7		2	56
	奥万田～プラザ大島・上佐大熊～虹の丘	17.1		24	58
	奥万田～プラザ大島・上佐大熊～里	17.7		10	60
	小湊～西仲勝～与儀又	8.3		10	16
	小湊～西仲勝～根瀬部	24.4		1	58
	小湊～西仲勝～虹の丘	18.7		4	50
	小湊～西仲勝～里	19.3		6	51
	東城～和光町～奥万田	20.4		1	45
	新港～阿木名～古仁屋	42.9		1	81
	ウエストコート前～阿木名～古仁屋	42.0		18	89
美	平松公園～朝仁～ウエストコート前	5.6		15	17
	虹の丘～朝仁～ウエストコート前	7.3		1	22
	里～朝仁～ウエストコート前	7.9		3	23
	名瀬～用安～空港	32.4		6	57
	名瀬～奄美パーク・用安～空港	33.2		24	55
大	奥又～和光町～秋名	34.5		2	63
	奥又～龍郷役場～秋名	35.6		2	69
	奥又～大熊～秋名	21.1		1	50
	奥又～川内～秋名	37.2		1	73
	与儀又～安勝町～上佐大熊	7.5		1	24
	赤木名～喜瀬～真名津	31.0		1	59
	赤木名～屋仁～佐仁	8.4		13	16
	自動車学校～長浜～虹の丘	10.7		2	36
	小湊～名瀬勝～虹の丘	18.5		7	50
	東ヶ丘団地～井根町～山田団地	6.1		8	27
島	山田団地～田平～崎原	10.0		6	18
	西仲間～川内～東城	10.6		5	18
	市～山間～西仲間	10.0		8	21
	宇検～湯湾～新村	27.3		6	55
	屋鈍～名柄～湯湾	22.6		6	45
	奥又～中心商店街～空港	38.3	5	76	
	奥又～赤木名～空港	38.1	16	74	
	奥又～中心商店街～安木屋場	30.0	4	62	
	奥又～秋名～安木屋場	30.0	11	63	
	空港～万屋～佐仁	13.6	13	27	
	赤木名～手花部～節田	6.0	2	13	
	安木屋場～龍郷～ビッグII	13.2	15	23	

島名	路線	系統距離 (km)	事業者名	運行回数 (回/日)	所要時間 (分)	
奄	奥又～中心商店街～里	10.8	株式会社しまバス	8	34	
	田雲団地～中心商店街～虹の丘	10.2		5	36	
	田雲団地～中心商店街～里	10.8		1	37	
	奥万田～プラザ大島・上佐大熊～田雲団地	11.4		9	41	
	小湊～中心商店街～虹の丘	18.7		1	50	
	小湊～中心商店街～里	19.3		1	51	
	自動車学校～中心商店街～虹の丘	10.7		1	36	
	小湊～中心商店街～虹の丘	18.5		2	33	
	奥又～朝仁～平松公園	8.4		4	28	
	奥又～朝仁～虹の丘	10.2		9	28	
美	奥又～朝仁～里	10.8		12	34	
	田雲団地～朝仁～虹の丘	10.2		11	36	
	田雲団地～朝仁～里	10.8		6	37	
	奥又～中心商店街～根瀬部	8.3		11	37	
	奥又～朝仁～根瀬部	8.3		6	37	
	大	海の駅～奄美パーク～赤木名		81.6	11	92
		海の駅～奄美空港～赤木名		80.8	2	97
		海の駅～赤木名～奄美空港		79.5	2	90
		こしゆく第一公園～奄美パーク～奄美空港		39.3	12	75
		奄美空港～奄美パーク～こしゆく第一公園		39.3	11	67
こしゆく第一公園～ウエストコート前～奄美空港		37.3		1	73	
奄美空港～ウエストコート前～こしゆく第一公園		36.6		2	65	
小湊～名瀬勝～県病院前		9.9		20	24	
島		こしゆく第一公園～里		15.0	12	4
		こしゆく第一公園～里～根瀬部		5.2	12	12
	田雲団地～古田局～奄美小前	1.5		20	7	
	奄美小前～田雲団地	1.5		20	7	
	赤尾木局前～赤木名	9.6		12	16	
	こしゆく第一公園～大熊	13.0		18	46	
	大熊～しまバス本社～こしゆく第一公園	12.8		14	45	
	和光園前～上佐大熊～奥又	14.3	21	46		
	和光園前～中心商店街～奥又	14.1	1	44		
	浦上だいわ～奥又	7.7	1	21		
南 部 交 通 株 式 会 社	佐仁～屋仁～Aコープ	9.6	12	19		
	奥万田～和光園前～奥又	8.6	1	28		
	奥万田～朝仁～こしゆく第一公園	14.6	1	50		
	古仁屋～篠川～西古見	43.0	4	78		
	古仁屋～篠川～新村	29.3	4	53		
	古仁屋～勝浦～嘉徳	21.6	4	53		

島名	路線	系統距離 (km)	事業者名	運行回数 (回/日)	所要時間 (分)
奄美大島	古仁屋～勝浦～節子	11.8	南部交通株式会社	8	28
	古仁屋～蘇刈～ヤドリ浜	12.9		10	28
	古仁屋～嘉鉄～伊須	12.7		2	23
	高丘住宅～古仁屋港～運動公園	5.0		18	18
加計呂麻島	瀬相～木慈～実久	22.6	加計呂麻バス 有限会社	8	50
	瀬相～嘉入～須子茂	11.5		8	27
	瀬相～秋徳～生間	24.3		5	55
	瀬相～花富～佐知克	10.9		1	25
	瀬相～西阿室	4.8		8	15
	瀬相～押角～生間	14.9		6	45
	生間～渡連～徳浜	12.4		5	14
	秋徳～諸鈍～生間	9.6		1	25
喜界島	湾～早町～湾	42.9	株式会社奄美航空	8	80
	湾～早町～湾（全停留所同一も一部運行経路相違）	42.9		8	80
	湾～川嶺～湾	22.8		4	45
徳之島	大船住宅～平土野～空港	29.6	徳之島総合陸運株式会社	16	54
	大船住宅～平土野～与名間	34.5		2	63
	亀津～伊仙～犬田布	21.9		12	38
	犬田布～西阿木名～平土野	14.0		8	23
沖永良部島	知名～Aコープ和泊店～空港	21.8	沖永良部バス企業団	14	55
	知名～Aコープ和泊店～国頭	19.1		4	51
	知名～下城・上城～和泊	26.1		8	57
	知名～新城中～和泊	24.9		4	57
	和泊～出花・竿津～知名	20.4		8	47
与論島	南バス前～役場前～南バス前	14.4	南陸運株式会社	10	43

(注) 運行回数は片道で1回と計上

4-7 タクシー・レンタカーの保有状況等

資料：九州運輸局鹿児島運輸支局
期日：各年3月31日現在

市町村別	年	タクシ-		レンタカー					
		車両数		事業者数		営業所数		車両数	
		3	4	3	4	3	4	3	4
総数		253 (15)	252 (15)	96	100	125	130	1,337	1,444
(奄美大島計)		154 (5)	150 (5)	51	52	68	69		
奄美市		141 (5)	137 (5)	31	32	44	45		
大和村		0	0	1	1	1	1		
宇検村		0	0	1	1	1	1		
瀬戸内町		6	6	10	10	12	12		
龍郷町		7	7	8	8	10	10		
(喜界島計)		6 (3)	6 (3)	5	6	9	10		
喜界町		6 (3)	6 (3)	5	6	9	10		
(徳之島計)		58 (4)	63 (4)	10	10	16	16		
徳之島町		41 (3)	46 (3)	6	6	9	9		
天城町		8	8	3	3	6	6		
伊仙町		9 (1)	9 (1)	1	1	1	1		
(沖永良部島計)		24 (3)	22 (3)	12	12	13	13		
和泊町		17 (1)	12 (1)	9	9	10	10		
知名町		7 (2)	10 (2)	3	3	3	3		
(与論島計)		11	11	18	20	19	22		
与論町		11	11	18	20	19	22		

- 注1 タクシー車両数のうち、福祉車両については()書きで外数表示。
 注2 レンタカーの事業者数、事務所数、車両数は実績報告書を基に算出。
 注3 レンタカーの奄美大島には加計呂麻島を含む。

4-8 自動車保有車両数

資料：九州運輸局 各縣市町村別車両数
 一般社団法人全国軽自動車協会連合会
 期日：令和4年3月31日現在
 単位：両

用途	車種	業態	奄美群島計	奄美市	大和村	宇検村	瀬戸内町	龍郷町	喜界町	徳之島町	天城町	伊仙町	和泊町	知名町	与論町	不明
貨物車	普通車	自	2,085	515	39	38	137	119	150	250	210	200	183	133	111	0
		営	693	206	3	9	57	49	32	107	60	47	65	47	11	0
		計	2,778	721	42	47	194	168	182	357	270	247	248	180	122	0
	小型車	自	3,423	907	36	38	146	160	208	430	364	360	365	259	150	0
		営	110	24	0	0	6	11	5	25	9	12	7	3	8	0
		計	3,533	931	36	38	152	171	213	455	373	372	372	262	158	0
被牽引	自	7	3	0	0	0	0	1	1	0	0	0	0	0	2	0
	営	65	31	0	1	4	3	1	15	3	0	4	2	1	0	
	計	72	34	0	1	4	3	2	16	3	0	4	2	3	0	
貨物計	自	5,515	1,425	75	76	283	279	359	681	574	560	548	392	263	0	
	営	868	261	3	10	67	63	38	147	72	59	76	52	20	0	
	計	6,383	1,686	78	86	350	342	397	828	646	619	624	444	283	0	
乗合	普通車	自	14	3	0	0	0	0	4	0	5	0	0	0	2	0
		営	75	58	0	0	4	0	1	6	0	0	1	4	1	0
		計	89	61	0	0	4	0	5	6	5	0	1	4	3	0
	小型車	自	113	33	5	3	5	5	11	9	5	7	4	13	13	0
		営	54	25	0	0	11	0	5	5	0	0	2	3	3	0
		計	167	58	5	3	16	5	16	14	5	7	6	16	16	0
乗合計	自	127	36	5	3	5	5	15	9	10	7	4	13	15	0	
	営	129	83	0	0	15	0	6	11	0	0	3	7	4	0	
	計	256	119	5	3	20	5	21	20	10	7	7	20	19	0	
乗用車	普通車	自	5,292	2,242	101	93	485	358	203	442	298	340	308	272	149	1
		営	61	35	0	0	8	1	0	11	2	1	2	1	0	0
		計	5,353	2,277	101	93	493	359	203	453	300	341	310	273	149	1
	小型車	自	10,540	4,606	204	204	842	625	508	894	657	614	588	481	316	1
		営	220	113	0	0	1	7	7	36	7	8	20	10	11	0
		計	10,760	4,719	204	204	843	632	515	930	664	622	608	491	327	1
乗用計	自	15,832	6,848	305	297	1,327	983	711	1,336	955	954	896	753	465	2	
	営	281	148	0	0	9	8	7	47	9	9	22	11	11	0	
	計	16,113	6,996	305	297	1,336	991	718	1,383	964	963	918	764	476	2	
特用途車	普通車	自	1,276	426	19	27	131	88	96	152	66	49	104	71	46	1
		営	132	47	0	3	14	23	7	20	9	0	4	1	4	0
		計	1,408	473	19	30	145	111	103	172	75	49	108	72	50	1
	小型車	自	179	72	2	2	23	5	14	14	6	8	11	14	8	0
		営	10	3	0	0	0	0	0	3	1	1	1	0	1	0
		計	189	75	2	2	23	5	14	17	7	9	12	14	9	0
大型特殊車(殊)	自	1,637	460	43	77	169	80	132	187	88	56	110	106	88	41	
	営	0	0	0	0	0	0	0	0	0	0	0	0	0	0	
	計	1,637	460	43	77	169	80	132	187	88	56	110	106	88	41	
特種(殊)計	自	3,092	958	64	106	323	173	242	353	160	113	225	191	142	42	
	営	142	50	0	3	14	23	7	23	10	1	5	1	5	0	
	計	3,234	1,008	64	109	337	196	249	376	170	114	230	192	147	42	
登録車両数合計			25,986	9,809	452	495	2,043	1,534	1,385	2,607	1,790	1,703	1,779	1,420	925	44
二輪	小型二輪	自	1,148	489	21	9	112	78	57	84	47	38	107	76	30	0
		営	0	0	0	0	0	0	0	0	0	0	0	0	0	0
	計	1,148	489	21	9	112	78	57	84	47	38	107	76	30	0	
検査自動車合計			27,134	10,298	473	504	2,155	1,612	1,442	2,691	1,837	1,741	1,886	1,496	955	44
軽貨物			24,119	5,811	269	395	1,470	1,130	2,075	2,949	2,388	2,551	1,849	1,787	1,445	
軽乗用			35,041	13,906	492	504	2,469	2,208	2,201	3,620	2,092	2,245	2,062	1,848	1,394	
軽特種			279	97	12	9	36	23	18	29	10	9	13	16	7	
軽二輪			2,168	※市町村別の「軽自動車合計」及び「合計」には、軽二輪を含めてありません。												
軽自動車合計			61,618	19,814	773	908	3,975	3,361	4,294	6,598	4,490	4,805	3,924	3,651	2,846	11
合計			88,752	30,112	1,246	1,412	6,130	4,973	5,736	9,289	6,327	6,546	5,810	5,147	3,801	55

(注) 昭和40年から平成24年までの推移は平成24年度版奄美群島の概況参照
 軽自動車には、非牽引車は含めてありません。

