

第4章 交通体系

1 概況	61
(1) 空路・海路	
(2) 島内交通	
4-1 空路	63
4-2 航空路の現況	64
4-3 海路	65
4-4 航路の現況	66
4-5 バス路線の現況	67
4-6 タクシーの保有状況	71

1 概 況

(1) 空路・海路

ア 空 路

奄美群島と群島外の地域を結ぶ空路については、鹿児島、東京、大阪、沖縄の4地域との間に直行便が就航している。

本土との間の空路については、奄美空港では鹿児島ー奄美間に日本航空ジャパン（ジェット4往復）、日本エアコミューター（1往復）の2社が運航を行なっている。また、日本航空ジャパンが東京ー奄美間及び大阪ー奄美間にそれぞれ1往復のジェット機を就航させている。

徳之島空港では、鹿児島ー徳之島間に日本航空ジャパンがジェット機2往復を就航させている。

喜界空港では、鹿児島ー喜界間に日本エアコミューターがサブ機を2往復就航させている。

沖永良部空港では、鹿児島ー沖永良部間に日本エアコミューターがDHC-8型機2往復とサブ機1往復を就航させている。

与論空港では、鹿児島ー与論間に日本エアコミューターがDHC-8型機1往復を就航させている。

沖縄へは、琉球エアコミューターが那覇ー奄美間、那覇ー与論間にDHC-8型機をそれぞれ1往復就航させている。

イ 海 路

奄美群島に係る海路については、鹿児島と奄美群島を結ぶ路線が基本となるが、まず、鹿児島と那覇を起点とするいわゆる鹿児島航路については、マリックスラインとマルエーフェリーがそれぞれ5～6千トン級のフェリーを2隻ずつ投入しており、上り下りとも両社が毎日交互に1隻ずつ運航している。

また、鹿児島、知名を起点とし、喜界を経由するいわゆる喜界航路については、奄美海運が3千トン級のフェリーを2隻投入し、週5便運航している。

さらに、神戸ー奄美間にはマルエーフェリーの琉球エクスプレスが、東京ー奄美間にはマルエーフェリーのフェリーありあけが、それぞれ週1～2便ずつ運航している。

(2) 島内交通

ア 空 路

群島内の各離島間には奄美大島を起点として日本エアコミューターがサブ機（36人乗り）を運航している。

1日の運行回数は、奄美ー喜界間が3往復、奄美ー徳之島間が2往復、奄美ー沖永良部間が1往復、沖永良部ー与論間が1往復となっている。

イ 海 路

群島内を結ぶ海路のうち、奄美大島、徳之島、沖永良部、与論の4島を結ぶ海路については、群島外とを結ぶ海路と同一海路になっている。

このほか、瀬戸内町内を結ぶ海路については、瀬戸内町及び民間のフェリー・普通船が就航している。

加計呂麻島については、フェリー「かけろま」が古仁屋ー生間間を1日3往復、古仁屋ー瀬相間を1日4往復運航している。

また、請島、与路島については、町営定期船「せとなみ」が与路・池地・請阿室～古仁屋間を原則として1日1往復している。大型連休等には2往復運行している。

ウ バス路線

奄美大島のバス路線は、奄美交通株式会社（53系統）、道の島交通株式会社（38系統）、合資会社瀬戸内タクシー（7系統）の3社が運行している。

加計呂麻島、喜界島は、それぞれ加計呂麻バス有限公司（9系統）、大島運輸株式会社（3系統）の1社ずつが運行している。

徳之島は、徳之島総合陸運株式会社（9系統）が運行している。

沖永良部島は、沖永良部バス企業団（13系統）が運行している。

与論島は、南陸運株式会社が島内一周線を運行している。

エ タクシー

奄美群島のタクシーの総数は416台であり、前年に比べ3台の増となっている。

このうち、奄美大島については282台で、うち総数の約57.6%にあたる238台が名瀬市に集中している。

その他の離島については、喜界島20台、徳之島52台、沖永良部島48台、与論島14台となっている。

4-1 空路

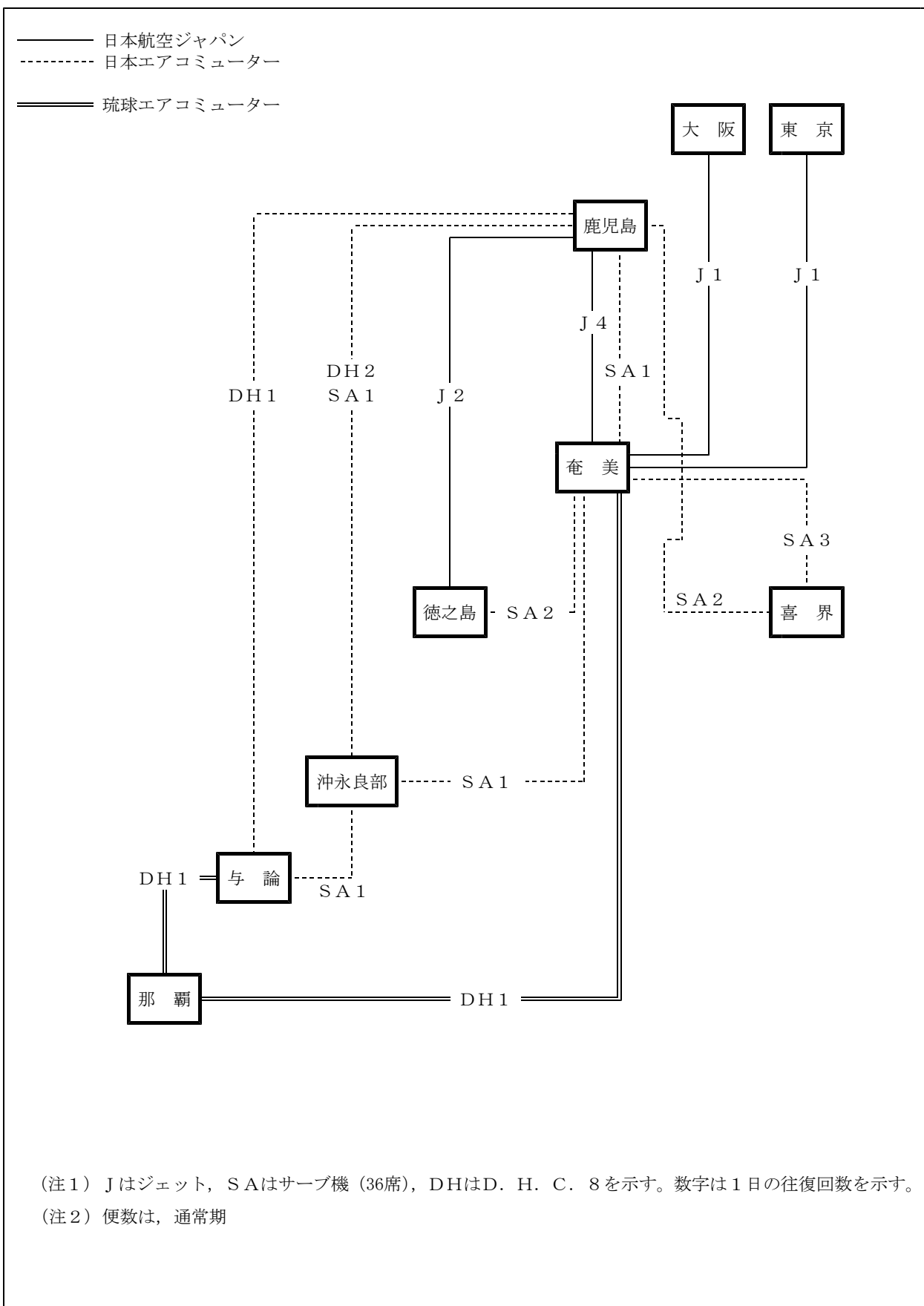

4-2 航空路の現況

資料：大島支庁河川港湾課
大島支庁各事務所
期日：平成17年1月1日

路 線	事 業 者	機 種	乗 客 数	1日発着便数	1 航路所要時間
奄美大島 ～ 鹿児島	日 本 航 空 ジ ャ パ ン	MD-81	163人	8 便	鹿→奄 55分 奄→鹿 50分
	日 本 エ ア コ ミ ュ ー タ ー	S A A B 340 B	36人	2 便	鹿→奄 80分 奄→鹿 70分
奄美大島～ 東 京	日 本 航 空 ジ ャ パ ン	MD-81	163人	2 便	東→奄 145分 奄→東 125分
奄美大島～ 大 阪 (伊丹)	日 本 航 空 ジ ャ パ ン	MD-81	166人	2 便	大→奄 110分 奄→大 90分
奄美大島～ 喜界島	日 本 エ ア コ ミ ュ ー タ ー	S A A B 340 B	36人	6 便	奄→喜 20分 喜→奄 20分
奄美大島～ 徳之島	日 本 エ ア コ ミ ュ ー タ ー	S A A B 340 B	36人	4 便	奄→徳 35分 徳→奄 30分
奄美大島～ 沖永良部島	日 本 エ ア コ ミ ュ ー タ ー	S A A B 340 B	36人	2 便	奄→沖 35分 沖→奄 35分
奄美大島～ 沖 縄	琉 球 エ ア コ ミ ュ ー タ ー	D H C - 8	39人	2 便	奄→沖縄 70分 沖縄→奄 70分
喜 界～ 鹿児島	日 本 エ ア コ ミ ュ ー タ ー	S A A B 340 B	36人	4 便	喜→鹿 70分 鹿→喜 75分
徳之島～ 鹿児島	日 本 航 空 ジ ャ パ ン	MD-81	163人	4 便	徳→鹿 55分 鹿→徳 65分
沖永良部～ 鹿児島	日 本 エ ア コ ミ ュ ー タ ー	D H C - 8	78人	4 便	沖→鹿 70分
	日 本 エ ア コ ミ ュ ー タ ー	S A A B 340 B	36人	2 便	鹿→沖 80分
沖永良部～ 与 論	日 本 エ ア コ ミ ュ ー タ ー	S A A B 340 B	36人	2 便	沖→与 25分 与→沖 25分
	日 本 エ ア コ ミ ュ ー タ ー	D H C - 8	78人	2 便	与→鹿 75分 鹿→与 80分
与 論～ 沖 縄	琉 球 エ ア コ ミ ュ ー タ ー	D H C - 8	39人	2 便	与→沖縄 40分 沖縄→与 40分

4-3 海 路

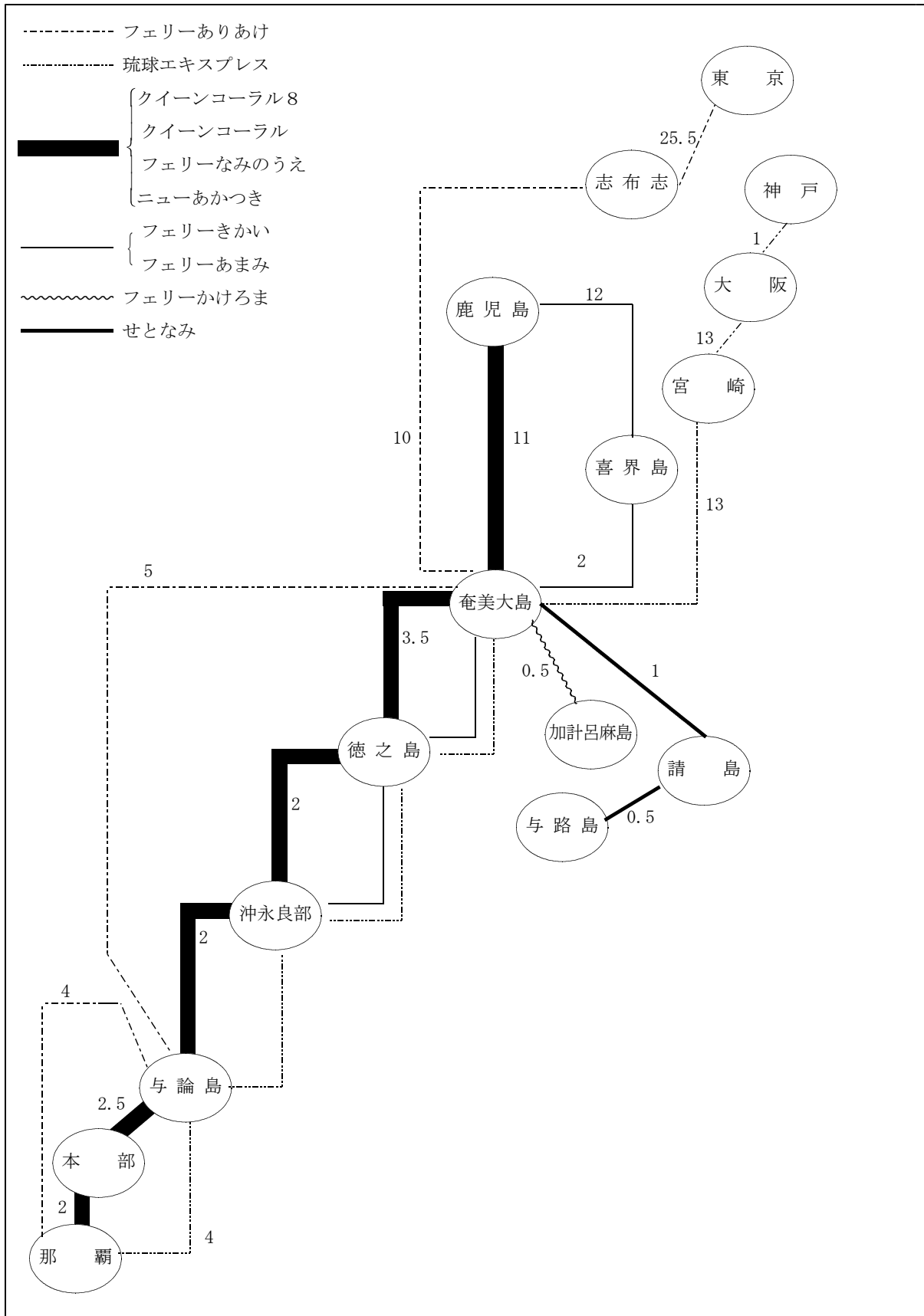

(注) 1. 数字はだいたい所要時間を示す。
 2. 鹿児島・奄美大島間にはトカラ列島経由の客船（十島村営 としま）もある。

4-4 航路の現況

資料：大島支庁河川港湾課
大島支庁各事務所
期日：平成17年1月1日

区 分	事 業 者	船 舶 名	旅客定員	積 載 車 両	トン数	運行回数
鹿児島～名瀬 ～亀徳～和泊 ～与論～本部 ～那覇	マリックス ラ イ ン	クイーンコーラル	500人	大型27台, 乗用車66台	4,924t	} 15/月
		クイーンコーラル8	798	大型27台, 乗用車49台	4,945	
鹿児島～湾 ～名瀬～古仁屋 ～平土野～知名	奄美海運	フェリーあまみ	213	トラック20台, 乗用車24台	2,980	} 3/週
		フェリーきかい	200	トラック30台, 乗用車39台	2,878	
神戸～大阪～宮崎 ～名瀬～亀徳～ 和泊～与論～那覇	マルエー フェリー	琉球エクスプレス	240	トラック70台, 乗用車100台	6,266	1～2/週
東京～志布志～ 名瀬～与論～那覇	マルエー フェリー	ありあけ	150	トラック50台, 乗用車100台	7,910	1/週
古仁屋～瀬相 古仁屋～生間	瀬戸内町	フェリーかけろま	160	大型2台, 小型4台	194	4/日
		〃	160	大型2台, 小型4台	194	3/日
与路～池地～ 請阿室～古仁屋	瀬戸内町	せとなみ	60	—	85	概ね 1/日
鹿児島～口之島～ 中之島～平島～ 諏訪之瀬島～ 悪石島～小宝島～ 宝島～名瀬	十島村	としま	200	乗用車7台 中トラック3台	1,389	4/月

4-5 バス路線の概況

資料：平成16年度輸送実績報告書
期日：平成17年3月31日現在

島名	路線	系統距離 (km)	事業者名	運行回数 (回/日)	所要時間 (分)
奄 美 大 島	真名津～永田橋・朝仁～平松公園	7.7	奄美交通株式会社	9	26
	与儀又～永田橋・朝仁～平松公園	8.5		3	28
	真名津～永田橋・朝仁～虹の丘	9.4		15	30
	与儀又～永田橋・朝仁～虹の丘	10.2		6	32
	真名津～永田橋・朝仁～里	10.0		56	31
	与儀又～永田橋・朝仁～里	10.8		12	33
	与儀又～新港前・朝仁～里	11.0		3	33
	山田団地～賀屋入口・田平～崎原	10.0		4	18
	東ヶ丘団地～井根町・永田橋～山田団地	6.1		10	23
	上佐大熊～永田橋・朝仁～虹の丘	10.8		5	23
	上佐大熊～プラザ大島・朝仁～虹の丘	11.1		13	36
	自動車学校～永田橋・朝仁～虹の丘	10.7		3	34
	与儀又～安勝町・高千穂神社～上佐大熊	7.5		3	25
	小浜車庫～永田橋・朝仁～平松公園	8.0		1	25
	大熊～永田橋・朝仁～虹の丘	13.6		5	39
	真名津～永田橋・佐大熊～大熊	7.4		2	23
	与儀又～永田橋・大熊～秋名（幾里）	22.6		14	50
	秋名～大熊・永田橋～虹の丘	27.5		2	63
	田雲団地～永田橋～上佐大熊	6.0		20	23
	田雲団地～井根町・プラザ大島～上佐大熊	6.3		58	25
田雲団地～永田橋・朝仁～虹の丘	10.0	19		34	
小湊～西仲勝・朝仁～根瀬部	24.4	1		58	
小湊～名瀬勝・朝仁～虹の丘	18.5	9		48	
小湊～西仲勝・朝仁～虹の丘	18.7	12		48	
小湊～西仲勝・朝仁～里	19.3	11		49	
小湊～西仲勝～与儀又	8.3	7		49	
与儀又～赤木名・笠利～佐仁	51.0	19		102	
与儀又～空港・佐仁～用	53.1	0		100	
与儀又～空港・奄美パーク～用	53.9	2		102	
真名津～節田・平～赤木名	36.6	1		84	
与儀又～空港・万屋～佐仁	54.5	7		102	
赤木名～喜瀬・赤尾木～真名津	31.0	1		62	
赤木名～屋仁～佐仁	8.4	15	19		
佐仁～屋仁・空港～佐仁	28.0	1	54		

島名	路線	系統距離 (km)	事業者名	運行回数 (回/日)	所要時間 (分)	
奄 美	赤木名～節田・赤尾木～赤木名	22.2	奄美交通株式会社	2	47	
	赤木名～節田・緑ヶ丘～赤木名	17.5		2	33	
	名瀬～佐大熊・龍郷町役場～秋名	33.4		2	61	
	与儀又～朝仁・根瀬部～今里	43.6		12	86	
	与儀又～朝仁・根瀬部～大金久	29.6		14	61	
	有盛神社前～名瀬・川内～西仲間	31.1		10	62	
	名瀬～佐大熊・苜徳～カレッタハウス	23.2		2	51	
	新港～西仲間・阿木名～古仁屋	46.2		1	87	
	平松公園～西仲間・阿木名～古仁屋	50.7		12	100	
	空港～西仲間・阿木名～古仁屋	76.2		1	138	
	空港～西仲間・奄美パーク～古仁屋	77.0		6	140	
	古仁屋～篠川～新村	27.8		6	57	
	古仁屋～篠川～久慈	25.6		2	52	
	西古見～久慈～篠川	25.1		4	52	
	平松町～大浜入口～大浜	3.0		0	31	
	名瀬～用安～空港（特急）	31.1		3	50	
	美	名瀬～用安・奄美パーク～空港（特急）		31.9	8	52
		名瀬～用安～空港（普通）		31.1	1	55
名瀬～用安・奄美パーク～空港（普通）		31.9	9	57		
大 島		朝戸～小湊・虹の丘～朝戸	34.9	道の島交通株式会社	8	100
	プラザ大島～東ヶ丘団地・山田団地～プラザ大島	11.7	8		60	
	崎原～柳町～東ヶ丘団地	15.6	1		45	
	東ヶ丘団地～安勝～プラザ大島	12.5	1		60	
	プラザ大島～崎原～プラザ大島	31.3	2		90	
	朝戸～市内～里	14.8	11		38	
	里～自動車学校～朝戸	15.8	1		37	
	プラザ大島～市内～里	10.2	16		29	
	プラザ大島～市内～平松	6.9	20		23	
	プラザ大島～奥万田・仲勝～朝戸	23.7	3		62	
	プラザ大島～浦上・仲勝～朝戸	22.7	5		60	
	プラザ大島～市内～朝戸	7.6	18		21	
	朝戸～自動車学校～朝戸	14.3	2		40	
	プラザ大島～市内・仲勝～浦上	9.7	4		28	
	浦上～市内・仲勝～朝戸	14.8	3		39	
	秋名～小浜車庫	33.8	12		57	
	小浜車庫～戸口～秋名	40.9	7		67	

島名	路線	系統距離 (km)	事業者名	運行回数 (回/日)	所要時間 (分)
奄 美 大 島	秋名～川内・戸口～朝戸	46.7	道の島交通株式会社	1	69
	安木屋場～朝戸	33.0		15	58
	佐仁～屋仁・浦上・大熊～朝戸	49.1		5	84
	佐仁～用・浦上・大熊～朝戸	63.3		6	107
	佐仁～屋仁～朝戸	45.6		1	79
	佐仁～用～朝戸	58.4		2	102
	赤木名～平～赤尾木	13.8		2	21
	佐仁～用・赤木名・平～赤尾木	38.7		2	63
	今里～小湊	53.1		6	96
	今里～営業所～小湊	53.0		2	96
	瀬戸内町役場～営業所～浦上	50.4		5	95
	瀬戸内町役場～浦上	50.8		5	91
	長浜～営業所・奄美パーク～空港	33.9		6	68
	長浜～営業所～空港	33.4		6	65
	名瀬～浦上・仲勝・プラザ大島～名瀬	16.5		38	49
	名瀬～プラザ大島・奥万田・仲勝・和光園～名瀬	20.1		10	53
	名瀬～プラザ大島・仲勝・奥万田～名瀬	17.5		8	51
	名瀬～浦上・仲勝～名瀬	16.3		18	47
	島	市～西仲間		10.0	10
宇検～湯湾～新村		28.2	6	55	
屋純～名柄～湯湾		22.6	6	48	
合資会社 瀬戸内タクシー		古仁屋～篠川～西古見	41.5	4	86
		古仁屋～篠川～新村	27.8	4	58
		古仁屋～勝浦～嘉徳	21.2	4	46
		古仁屋～勝浦～節子	11.4	8	26
		古仁屋～蘇刈～ヤドリ浜	12.5	4	40
	古仁屋～伊須～ヤドリ浜	16.1	6	32	
	高丘住宅～古仁屋港～運動公園	5.3	20	22	
加 計 呂 麻 島	加計呂麻バス 有限会社	瀬相～木慈～実久	24.5	8	50
		瀬相～嘉入～阿多地	9.3	8	27
		瀬相～花富～生間	23.7	6	55
		瀬相～花富～佐知克	11.4	2	25
		生間～諸純～秋徳	8.6	2	25
		瀬相～西阿室	4.2	8	15
		生間～渡連～徳浜	12.2	6	30
		瀬相～押角～生間	16.5	7	110

島名	路線	系統距離 (km)	事業者名	運行回数 (回/日)	所要時間 (分)
加計呂麻島	押角～呑ノ浦～瀬相	6.7	加計呂麻バス有限公司	1	15
喜界島	湾～早町～湾	40.9	大島運輸株式会社	36	85
	湾～川嶺～湾	22.1		8	60
徳之島	大船住宅～花徳～平土野	26.6	徳之島総合陸運株式会社	12	48
	大船住宅～花徳・平土野～与名間	34.5		4	63
	大船住宅～花徳・平土野～空港	29.6		8	54
	亀津～犬田布～平土野	35.9		6	62
	亀津～犬田布～西阿木名	28.1		6	49
	亀津～伊仙～犬田布	21.9		12	39
	亀津～尾母～小島	18.4		6	30
	平土野～瀬瀧～西阿木名	7.8		8	13
	平土野～与名間～花徳	26.6		10	40
沖永良部島	知名～和泊・国頭～知名	36.0	沖永良部バス企業団	8	70
	和泊～和泊港・国頭～和泊	13.6		4	25
	知名～和泊・国頭～空港	19.8		4	38
	知名～余多・古里～和泊	12.6		8	25
	和泊～西原・国頭～和泊	10.8		4	20
	知名～新城・永嶺～和泊	24.6		7	46
	知名～新城・谷山～和泊	24.8		4	46
	和泊～内城・出花～和泊	18.3		2	40
	和泊～出花・内城～知名	19.3		7	39
	知名～大山・下城～新城中	11.0		6	20
	知名～大山・田皆～知名	21.0		2	40
	知名～赤嶺・竿津～高校前	8.9		4	20
知名～フローラルパーク	1.7	6	5		
与論島	南バス前～立長・那間～南バス前	12.0	南陸運株式会社	11	40

※運行回数は片道で1回と計上。

4-6 タクシーの保有状況

資料：鹿児島運輸支局大島自動車検査登録事務所
期日：平成17年3月31日現在

市 町 村 別	タ ク シ ー
総 数	416台
(奄美大島計)	282
名 瀬 市	238
大 和 村	1
宇 検 村	0
瀬 戸 内 町	16
住 用 村	3
龍 郷 町	7
笠 利 町	17
(喜界島計)	20
喜 界 町	20
(徳之島計)	52
徳 之 島 町	33
天 城 町	10
伊 仙 町	9
(沖永良部島計)	48
和 泊 町	25
知 名 町	23
(与論島計)	14
与 論 町	14

