

ぐりふファミリー

# 燃ゆる感動 **かごしま大会**

特別全国障害者スポーツ大会 熱い鼓動 風は南から **2023**

## 式典実施要項

燃ゆる感動かごしま国体・かごしま大会実行委員会

## I 概要

- 1. 燃ゆる感動かごしま大会の概要 1
- 2. 式典の概要 2

## II 開・閉会式共通項目

- 1. 実施本部体制 3
- 2. 式典班業務内容 4
- 3. 通信連絡システム 6
- 4. 旗掲揚計画 8
- 5. 式典ステージ配置図 9
- 6. 登壇者・出演者・式典スタッフ計画 10
- 7. 音響システム計画 11
- 8. 映像システム計画 13
- 9. 研修会・練習会計画 14

## III 炬火イベント計画

- 1. 炬火イベント計画 15

## IV 開会式

- 1. 次第 16
- 2. 全体スケジュール 17
- 3. 参加者スケジュール 18
- 4. 会場配置図 19
- 5. 動線計画 24
- 6. 役員・選手団入退場計画 26
- 7. 音響・映像計画 29
- 8. 式典音楽の概要 30
- 9. 炬火入場・点火の演出 32
- 10. オープニングプログラム・エンディングプログラム計画 33
- 11. 荒天時計画 34

## V 閉会式

- 1. 次第 35
- 2. 全体スケジュール 36
- 3. 参加者スケジュール 37
- 4. 会場配置図 38
- 5. 動線計画 43
- 6. 役員・選手団入退場計画 45
- 7. 音響・映像計画 47
- 8. 式典音楽の概要 48
- 9. 炬火納火の演出 49
- 10. オープニングプログラム・ファイナルステージ計画 50
- 11. 荒天時計画 51

## VI 演技計画

- 1. 歓迎演技構想 52
- 2. 歓迎演技計画 53
- 3. 服飾計画 57





かごぶー

# I 概要



(1) 大会名 特別全国障害者スポーツ大会

(2) 大会愛称 **燃ゆる感動 かごしま大会**

世界有数の活火山である桜島や明治維新を成し遂げた偉人に象徴される熱く情熱的な鹿児島。アスリート達の熱気あふれるパフォーマンスや県民の心のこもったおもてなしが、熱く燃えるような感動を呼び起こす大会を目指します。

(3) スローガン **熱い鼓動 風は南から**

熱戦を繰り広げるアスリート達の熱い鼓動と会場に響きわたる歓声が、鹿児島から南の風に乗って全国に広がってほしいという思いが込められています。

(4) 開催期間 令和5年(2023年)10月28日(土)～10月30日(月)

- (5) 開・閉会式の期日及び会場
  - 開会式 令和5年(2023年)10月28日(土)【会場: 白波スタジアム(鹿児島県立鴨池陸上競技場)】
  - 閉会式 令和5年(2023年)10月30日(月)【会場: 白波スタジアム(鹿児島県立鴨池陸上競技場)】

(6) 実施競技 正式競技 14競技, オープン競技 3競技

(7) マスコットキャラクター  **ぐりぶーファミリー**

ぐりぶーは、鹿児島が全国に誇る「かごしま黒豚」と「豊かな自然」をイメージした、鹿児島の“西郷どん”のような凛々しい顔つきと、かごしま黒豚の“六白”が特徴のかごしまPRキャラクターであり、名前の由来は緑化の緑(ぐりーん)とぶた(ぶー)で「ぐりぶー」です。結婚した幼なじみの「さくら」と、7人の子ども達が一一致団結して、「燃ゆる感動かごしま国体・かごしま大会」を盛り上げます。



### (1) 式典のテーマ

「燃ゆる感動かごしま国体・かごしま大会」共通のスローガン「熱い鼓動 風は南から」のもと、鹿児島島の多彩な魅力を全国に発信する式典とします。

## 式典テーマ 熱い鼓動 風は南から

### (2) 基本的な考え方



簡素な中にも創意工夫を凝らし、県民総参加のもと、鹿児島らしさを生かすとともに、コロナ禍からの再生と飛躍を象徴し、国内最大のスポーツの祭典にふさわしい式典

- ◇ 創意工夫を凝らし、県民総参加のもと鹿児島らしさを生かした式典を目指します。
- ◇ 両大会の令和5年開催決定に当たり、後催県に多大な御理解と御協力をいただいたことを踏まえ、感謝の意を表明するとともに、九州で2年連続開催となる「SAGA2024国民スポーツ大会・全国障害者スポーツ大会(佐賀国スポ・全障スポ)」との「双子の大会」を象徴する式典を目指します。



鹿児島のすばらしさが感じられる心のこもったおもてなしで、訪れる方々を温かく迎え、参加する方々の絆が深まる式典

- ◇ 全国から訪れる方々を心のこもったおもてなしで迎え、鹿児島のすばらしさが心に残る式典を目指します。
- ◇ 障害の有無にかかわらず、参加する全ての方々が一体となり、交流の輪を広め、絆を深め、感動と喜びを共有する式典を目指します。



鹿児島の美しく雄大な自然や豊かな食文化、先人より受け継いできた文化や伝統など、鹿児島の誇れる魅力を全国に発信する式典

- ◇ 県民が、郷土の自然環境、歴史・文化、食など、鹿児島の魅力を再認識し、その魅力に誇りを持てる式典を目指します。
- ◇ 鹿児島の誇れる魅力を全国に発信する式典を目指します。





あそぶー

## Ⅱ 開・閉会式共通項目



# 1. 実施本部体制

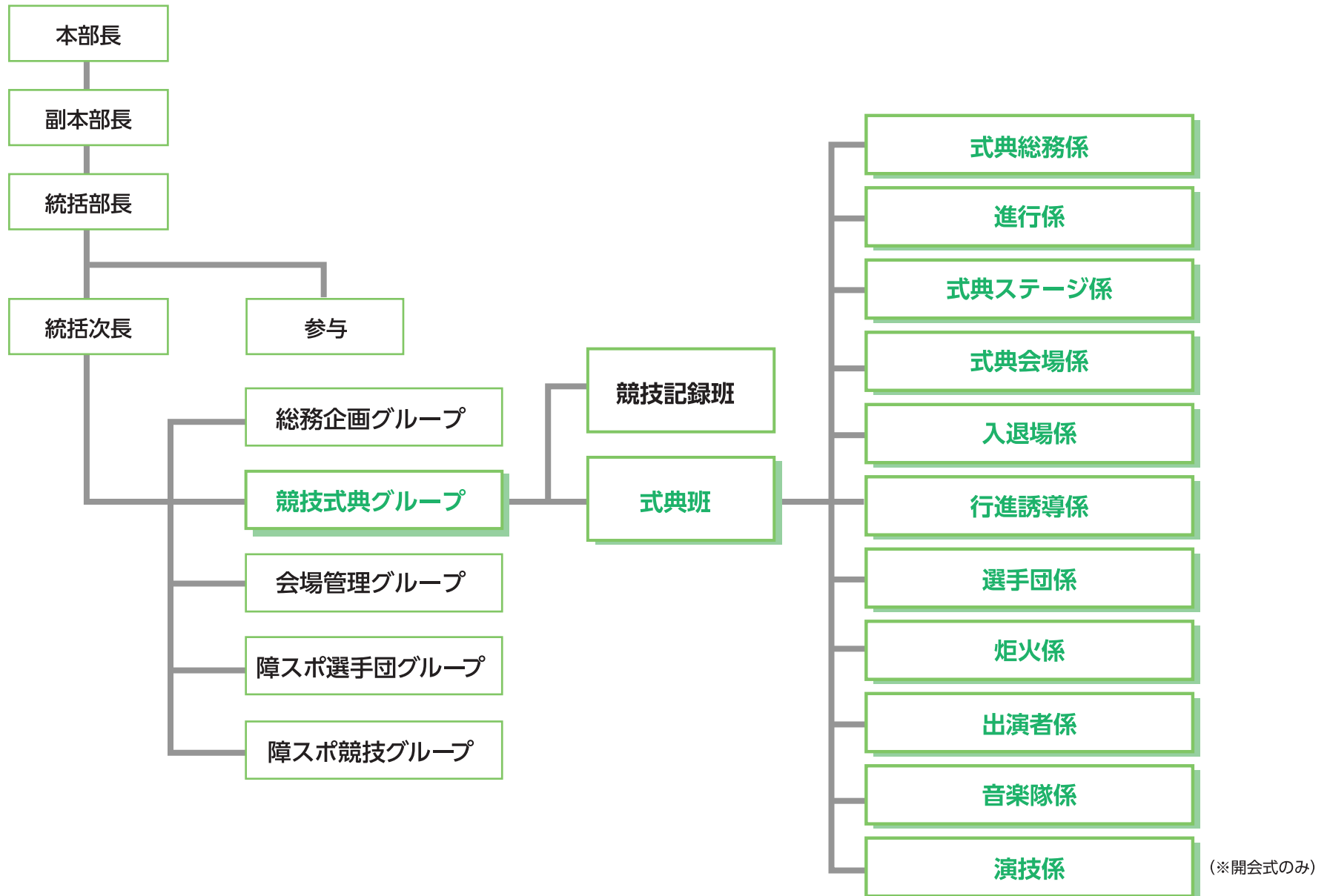





## 2. 式典班業務内容



## Ⅱ 開・閉会式共通項目

### (1) 開会式

| 係名      | 主な業務内容  | 実施本部員 |     | 補助員 | ボランティア | 合計  |
|---------|---|-------|-----|-----|--------|-----|
|         |   | 事務局   | 他部局 |     |        |     |
| 式典総務係   | ①式典班の総括<br>②実施本部他班との連絡調整<br>③行幸啓室との連絡・調整<br>④式典進行上の問題処理の指示<br>⑤係長会議の開催<br>⑥式典班各係員及び補助員等の出席状況把握<br>⑦式典参加者の出席状況把握<br>⑧式典班各係の業務状況の把握・支援<br>⑨フィールド司会者の対応<br>⑩非常時の対応・調整<br>⑪式典班全係の弁当券の管理<br>⑫他の係に属さない事項の処理 | 3     | 4   | 0   | 0      | 7   |
| 進行係     |   | 1     | 6   | 5   | 18     | 30  |
| 指令担当    | ①式典全般の進行指令及び進行管理<br>②司令室の器具管理<br>③通信テストの実施（進行係系統）<br>④式典進行時間の計測・記録・報告<br>⑤式典班各係業務状況確認<br>⑥式典参加者の出席状況確認  | -     | 3   | 0   | 0      | 3   |
| 放送担当    | ⑦式典アナウンサーへの時間提示<br>⑧原稿に基づくアナウンス<br>⑨式典アナウンス室の器具管理   | -     | 1   | 5   | 0      | 6   |
| 情報支援担当  | ⑩手話通訳・PC要約筆記（大型映像装置）<br>⑪手話通訳（手話台）<br>⑫手話通訳者・PC要約筆記者の管理<br>⑬手話通訳撮影所・PC要約筆記入力所の器具管理<br>⑭手話通訳者（手話台）の交替指示  | -     | 2   | 0   | 18     | 20  |
| 式典ステージ係 | ①式典アシスタント等の受付・管理<br>②進行台本に基づく式典アシスタントへの指示<br>③登壇者の入場・着席案内<br>④大会旗の安置・収納・管理<br>⑤選手代表宣誓時の整列誘導<br>⑥登壇者の退席・退場案内   | 1     | 4   | 8   | 0      | 13  |
| 式典会場係   |   | 1     | 7   | 196 | 0      | 204 |
| 器具担当    | ①補助員等の受付・管理<br>②式典用具の管理、設置、撤去<br>③標旗の管理、設置、撤去<br>④式典ステージの準備、撤去  | -     | 2   | 24  | 0      | 26  |
| 旗担当     | ⑤主要4旗等の管理、点検、掲揚   | -     | 1   | 12  | 0      | 13  |
| 丸椅子担当   | ⑥丸椅子の準備・設置・撤去   | -     | 4   | 160 | 0      | 164 |
| 入退場係    | ①式典出演者及び選手団の入退場ゲート周辺の動線確保及び誘導<br>②式典出演者及び選手団に対するフィールド、トラックへの入退場管理   | 1     | 5   | 0   | 9      | 15  |

| 係名      | 主な業務内容  | 実施本部員 |     | 補助員 | ボランティア | 合計  |
|---------|---|-------|-----|-----|--------|-----|
|         |   | 事務局   | 他部局 |     |        |     |
| 行進誘導係   | ①選手団整列用ポイントの位置確認<br>②役員・選手団入場時、退場時の整列・誘導<br>③式典中の体調不良者の観察、退出  | 1     | 29  | 0   | 0      | 30  |
| 選手団係    |   | 1     | 21  | 80  | 64     | 166 |
| 受付担当    | ①選手団、プラカードの受付・管理<br>②旗竿、旗手ベルトの貸出・回収<br>③団長、旗手、選手宣誓者変更原稿の提出  | -     | 4   | 0   | 6      | 10  |
| 控所担当    | ④開会式プログラムの配布<br>⑤傷病者の対応<br>⑥控所（選手団）の管理  | -     | 3   | 0   | 15     | 18  |
| 誘導・整列担当 | ⑦選手集合の誘導及び整列指導<br>⑧役員選手団入退場要領の説明<br>⑨選手代表宣誓の説明<br>⑩入場口ゲートまでの誘導<br>⑪傷病者の対応                           | -     | 12  | 0   | 43     | 55  |
| プラカード担当 | ⑫控所（プラカード）の管理<br>⑬プラカードの管理・点検・配布・回収<br>⑭プラカード体調不良時の予備人員への交代指示                                       | -     | 2   | 80  | 0      | 82  |
| 炬火係     | ①炬火走者の受付・管理<br>②炬火走者の動線管理及び誘導<br>③炬火トーチ・消火用具の管理<br>④炬火台点火後のトーチ処理<br>⑤炬火台燃焼管理業者との連携                  | 1     | 9   | 0   | 0      | 10  |
| 出演者係    | ①出演者団体の受付・管理<br>②出演者控所から入場口ゲートまでの誘導<br>③出演者控所の管理<br>④傷病者の対応   | 1     | 22  | 0   | 18     | 39  |
| 音楽隊係    | ①式典音楽隊等の受付・管理<br>②指揮者との連絡調整<br>③式典音楽隊控所から式典音楽隊席までの誘導<br>④式典音楽隊席の椅子等の設置・撤去<br>⑤式典音楽隊控所の管理<br>⑥傷病者の対応 | 1     | 9   | 0   | 6      | 16  |
| 演技係     | ①演技出演団体等の受付・管理<br>②式典演技団体控所から入場口ゲートまでの誘導<br>③式典演技団体控所の管理<br>④傷病者の対応                                 | 1     | 51  | 0   | 3      | 55  |
| 合計      |   | 13    | 165 | 289 | 118    | 585 |



## 2. 式典班業務内容



## Ⅱ 開・閉会式共通項目

### (2) 閉会式

| 係名      | 主な業務内容  | 実施本部員 |     | 補助員 | ボランティア | 合計  |
|---------|---|-------|-----|-----|--------|-----|
|         |   | 事務局   | 他部局 |     |        |     |
| 式典総務係   | ①式典班の総括<br>②実施本部他班との連絡調整<br>③行幸啓室との連絡・調整<br>④式典進行上の問題処理の指示<br>⑤係長会議の開催<br>⑥式典班各係員及び補助員等の出席状況把握<br>⑦式典参加者の出席状況把握<br>⑧式典班各係の業務状況の把握・支援<br>⑨フィールド司会者の対応<br>⑩非常時の対応・調整<br>⑪式典班全係の弁当券の管理<br>⑫他の係に属さない事項の処理 | 3     | 4   | 0   | 0      | 7   |
| 進行係     |   | 1     | 6   | 5   | 18     | 30  |
| 指令担当    | ①式典全般の進行指令及び進行管理<br>②司令室の器具管理<br>③通信テストの実施（進行係系統）<br>④式典進行時間の計測・記録・報告<br>⑤式典班各係業務状況確認<br>⑥式典参加者の出席状況確認  | -     | 3   | 0   | 0      | 3   |
| 放送担当    | ⑦式典アナウンサーへの時間提示<br>⑧原稿に基づくアナウンス<br>⑨式典アナウンス室の器具管理   | -     | 1   | 5   | 0      | 6   |
| 情報支援担当  | ⑩手話通訳・PC要約筆記（大型映像装置）<br>⑪手話通訳（手話台）<br>⑫手話通訳者・PC要約筆記者の管理<br>⑬手話通訳撮影所・PC要約筆記入力所の器具管理<br>⑭手話通訳者（手話台）の交替指示  | -     | 2   | 0   | 18     | 20  |
| 式典ステージ係 | ①式典アシスタント等の受付・管理<br>②進行台本に基づく式典アシスタントへの指示<br>③登壇者の入場・着席案内<br>④大会旗の安置・収納・管理<br>⑤登壇者の退席・退場案内  | 1     | 4   | 8   | 0      | 13  |
| 式典会場係   |   | 1     | 7   | 196 | 0      | 204 |
| 器具担当    | ①補助員等の受付・管理<br>②式典用具の管理、設置、撤去<br>③式典ステージの準備、撤去  | -     | 2   | 24  | 0      | 26  |
| 旗担当     | ④主要4旗等の管理、点検、掲揚<br>⑤大会旗引継ぎ時の誘導等諸業務  | -     | 1   | 12  | 0      | 13  |
| 丸椅子担当   | ⑥丸椅子の準備・設置・撤去   | -     | 4   | 160 | 0      | 164 |
| 入退場係    | ①式典出演者及び選手団の入退場ゲート周辺の動線確保及び誘導<br>②式典出演者及び選手団に対するフィールド、トラックへの入退場管理   | 1     | 4   | 0   | 4      | 9   |

| 係名      | 主な業務内容  | 実施本部員 |     | 補助員 | ボランティア | 合計  |
|---------|---|-------|-----|-----|--------|-----|
|         |   | 事務局   | 他部局 |     |        |     |
| 行進誘導係   | ①選手団整列用ポイントの位置確認<br>②役員・選手団入場時、退場時の整列・誘導<br>③式典中の体調不良者の観察、退出  | 1     | 29  | 0   | 0      | 30  |
| 選手団係    |   | 1     | 21  | 80  | 30     | 132 |
| 受付担当    | ①選手団、プラカードの受付・管理  | -     | 4   | 0   | 3      | 7   |
| 控所担当    | ②閉会式プログラムの配布<br>③傷病者の対応<br>④控所（選手団）の管理  | -     | 3   | 0   | 15     | 18  |
| 誘導・整列担当 | ⑤選手集合の誘導及び整列指導<br>⑥役員選手団入退場要領の説明<br>⑦入退場時の誘導<br>⑧傷病者の対応   | -     | 12  | 0   | 12     | 24  |
| プラカード担当 | ⑨控所（プラカード）の管理<br>⑩集合用プラカードの設置・撤去<br>⑪プラカードの管理・点検・配布・回収<br>⑫プラカード体調不良時の予備人員への交代指示                    | -     | 2   | 80  | 0      | 82  |
| 炬火係     | ①炬火台燃焼管理業者との連携  | 1     | 0   | 0   | 0      | 1   |
| 出演者係    | ①出演者団体の受付・管理<br>②出演者控所から入場口ゲートまでの誘導<br>③出演者控所の管理<br>④傷病者の対応   | 2     | 3   | 0   | 2      | 7   |
| 音楽隊係    | ①式典音楽隊等の受付・管理<br>②指揮者との連絡調整<br>③式典音楽隊控所から式典音楽隊席までの誘導<br>④式典音楽隊席の椅子等の設置・撤去<br>⑤式典音楽隊控所の管理<br>⑥傷病者の対応 | 1     | 9   | 0   | 6      | 16  |
| 合計      |   | 13    | 87  | 289 | 60     | 449 |



### 3. 通信連絡システム



(1) 系統図

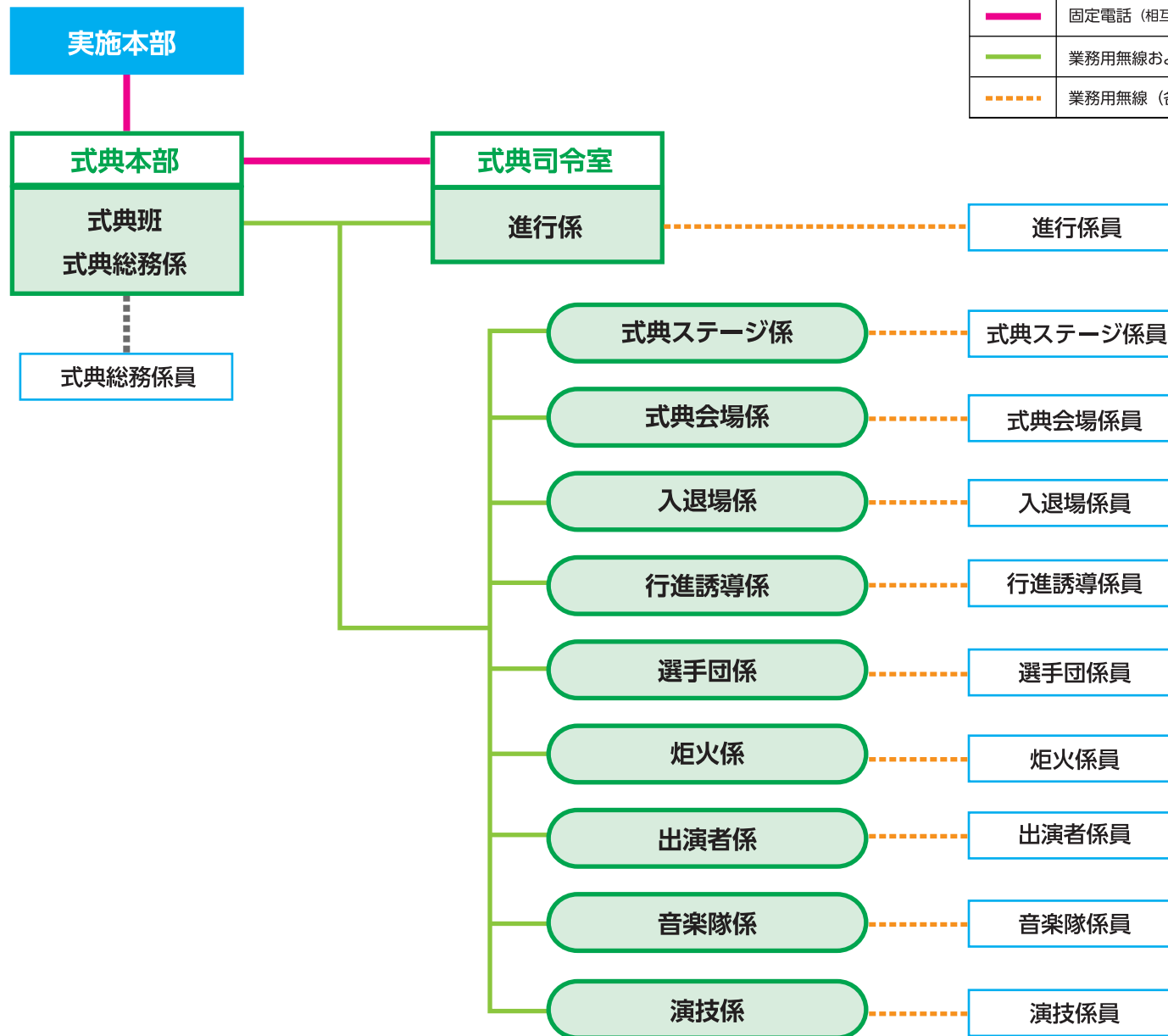

凡 例

|  |                             |
|--|-----------------------------|
|  | 固定電話（相互通話が可能で機密事項の伝達等として使用） |
|  | 業務用無線および携帯電話（各係長を接続）        |
|  | 業務用無線（各係長と係員を接続）            |



### 3. 通信連絡システム



### Ⅱ 開・閉会式共通項目

#### (2) 一覧表

| 連絡種別    | 使用目的                              | 使用係     | 台数  |             | 主な使用場所      |
|---------|-----------------------------------|---------|-----|-------------|-------------|
|         |                                   |         | 開会式 | 閉会式         |             |
| 固定電話    | 実施本部と式典班との間で<br>進行状況や天気情報を確認      | 式典総務係   | 1   | 1           | 式典本部        |
|         |                                   | 進行係     | 1   | 1           | 式典司令室       |
| インターネット | //                                | 式典総務係   | 2   | 2           | 式典本部        |
| FAX     | 選手団等の人数確認や名簿の転送                   | 式典総務係   | 2   | 2           | 式典本部        |
|         |                                   | 進行係     | 1   | 1           | 式典司令室       |
|         |                                   | 選手団係    | 1   | 1           | 選手団受付       |
| 携帯電話    | 式典本部および式典班各係長間の<br>連絡・伝達・情報共有等    | 式典総務係   | 3   | 3           | 式典本部        |
|         |                                   | 進行係     | 1   | 1           | 式典司令室       |
|         |                                   | 式典ステージ係 | 1   | 1           | 式典ステージ周辺    |
|         |                                   | 式典会場係   | 1   | 1           | 競技場内        |
|         |                                   | 入退場係    | 1   | 1           | ゲート         |
|         |                                   | 行進誘導係   | 1   | 1           | 競技場内        |
|         |                                   | 選手団係    | 1   | 1           | 選手団控所       |
|         |                                   | 炬火係     | 1   | 1           | 競技場内        |
|         |                                   | 出演者係    | 1   | 2           | 出演者控所, 誘導道中 |
|         |                                   | 音楽隊係    | 1   | 1           | 音楽隊席, 音楽隊控所 |
|         | 演技係                               | 3       |     | 出演者控所, 誘導道中 |             |
| 業務用無線   | 式典本部及び式典班各係長間,<br>各係内の連絡・伝達・情報共有等 | 式典総務係   | 41  | 38          | 式典本部        |
|         |                                   | 進行係     | 5   | 5           | 式典司令室       |
|         |                                   | 式典ステージ係 | 6   | 6           | 式典ステージ周辺    |
|         |                                   | 式典会場係   | 9   | 9           | 競技場内        |
|         |                                   | 入退場係    | 7   | 6           | ゲート         |
|         |                                   | 行進誘導係   | 31  | 31          | 競技場内        |
|         |                                   | 選手団係    | 23  | 23          | 選手団控所       |
|         |                                   | 炬火係     | 11  | 1           | 競技場内        |
|         |                                   | 出演者係    | 24  | 6           | 出演者控所, 誘導道中 |
|         |                                   | 音楽隊係    | 11  | 11          | 音楽隊席, 音楽隊控所 |
|         | 演技係                               | 53      |     | 出演者控所, 誘導道中 |             |



## 4. 旗掲揚計画



## Ⅱ 開・閉会式共通項目

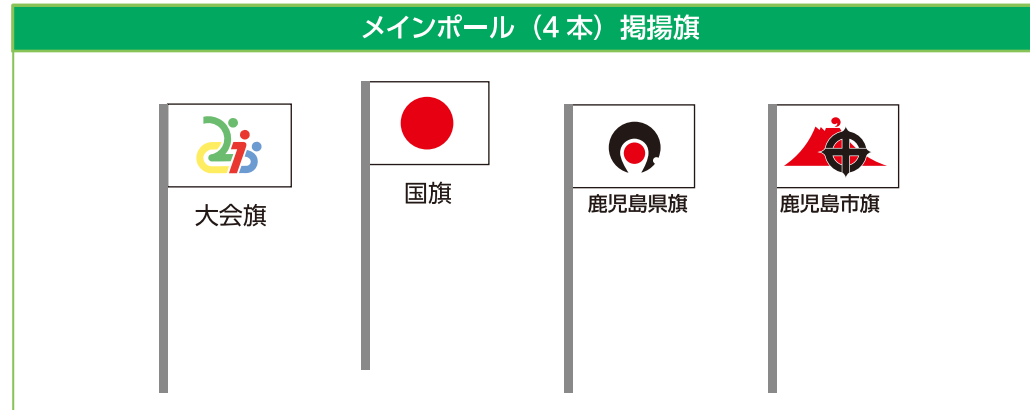

※都道府県旗（鹿児島県旗を除く）・指定都市旗・会場地市旗（鹿児島市旗を除く）については，開会式開場時に掲揚済みとする。

| 都道府県旗・指定都市旗 |      |    |      |    |      |    |       |
|-------------|------|----|------|----|------|----|-------|
| 1           | 沖縄県  | 18 | 岡山県  | 35 | 名古屋市 | 52 | 千葉市   |
| 2           | 宮崎県  | 19 | 岡山市  | 36 | 静岡県  | 53 | 埼玉県   |
| 3           | 大分県  | 20 | 島根県  | 37 | 静岡市  | 54 | さいたま市 |
| 4           | 熊本県  | 21 | 鳥取県  | 38 | 浜松市  | 55 | 群馬県   |
| 5           | 熊本市  | 22 | 和歌山県 | 39 | 福井県  | 56 | 栃木県   |
| 6           | 長崎県  | 23 | 奈良県  | 40 | 石川県  | 57 | 茨城県   |
| 7           | 佐賀県  | 24 | 兵庫県  | 41 | 富山県  | 58 | 福島県   |
| 8           | 福岡県  | 25 | 神戸市  | 42 | 長野県  | 59 | 山形県   |
| 9           | 福岡市  | 26 | 大阪府  | 43 | 新潟県  | 60 | 秋田県   |
| 10          | 北九州市 | 27 | 大阪市  | 44 | 新潟市  | 61 | 宮城県   |
| 11          | 高知県  | 28 | 堺市   | 45 | 山梨県  | 62 | 仙台市   |
| 12          | 愛媛県  | 29 | 京都府  | 46 | 神奈川県 | 63 | 岩手県   |
| 13          | 徳島県  | 30 | 京都市  | 47 | 横浜市  | 64 | 青森県   |
| 14          | 香川県  | 31 | 滋賀県  | 48 | 川崎市  | 65 | 北海道   |
| 15          | 山口県  | 32 | 岐阜県  | 49 | 相模原市 | 66 | 札幌市   |
| 16          | 広島県  | 33 | 三重県  | 50 | 東京都  |    |       |
| 17          | 広島市  | 34 | 愛知県  | 51 | 千葉県  |    |       |

| 会場地市旗 |         |
|-------|---------|
| 1     | 鹿屋市     |
| 2     | 指宿市     |
| 3     | 霧島市     |
| 4     | いちき串木野市 |
| 5     | 南九州市    |
| 6     | 始良市     |

| 掲揚旗数        |    |
|-------------|----|
| メインポール      | 4  |
| 都道府県旗・指定都市旗 | 66 |
| 会場地市旗       | 6  |
| 合計          | 76 |



# 5. 式典ステージ配置図



### (1) 開会式

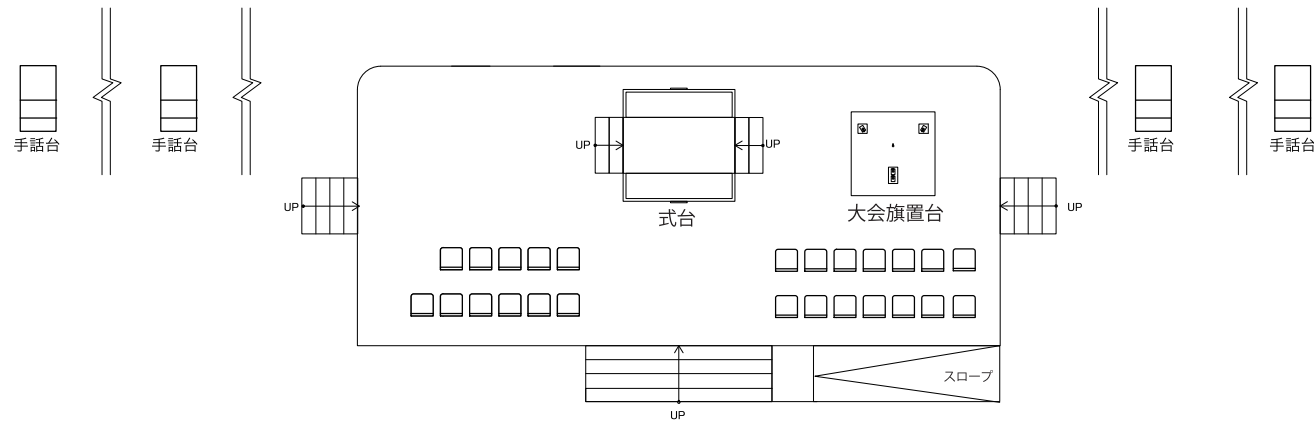

### (2) 閉会式

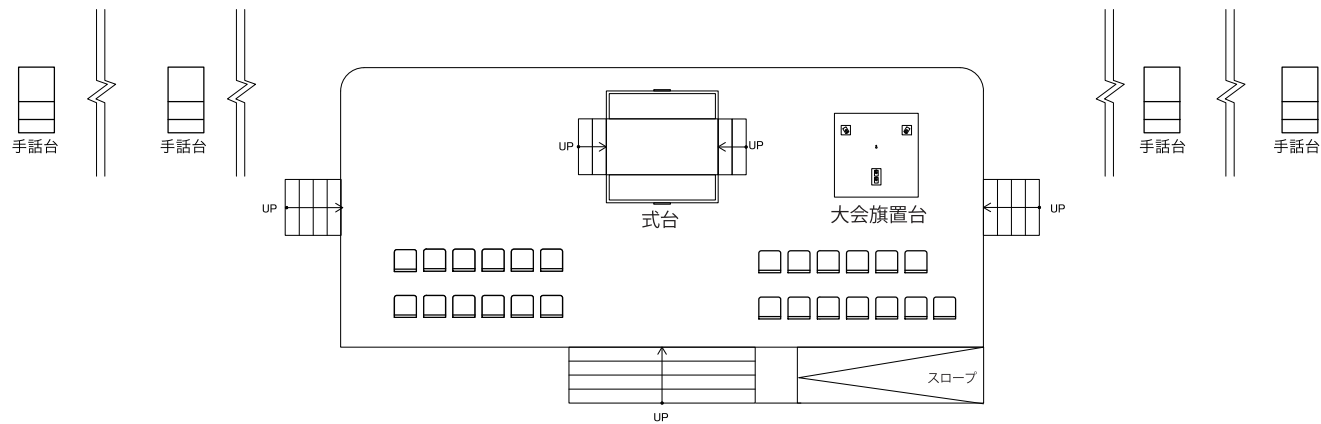

※登壇者の人数等の配置は、今後、公益財団法人日本スポーツ協会と協議のうえ、決定する。



## 6. 登壇者・出演者・式典スタッフ計画



## II 開・閉会式共通項目

### (1) 登壇者・出演者

| 開会式           |           |
|---------------|-----------|
| 開会宣言・大会会長あいさつ | 鹿児島県知事    |
| 文部科学大臣あいさつ    | 文部科学大臣    |
| 炬火入場・点火       | (未定)      |
| 選手代表宣誓        | 鹿児島県選手団代表 |

| 閉会式         |         |
|-------------|---------|
| 大会会長あいさつ    | 鹿児島県知事  |
| スポーツ庁長官あいさつ | スポーツ庁長官 |
| 大会旗引継       | 鹿児島県知事  |
|             | 佐賀県知事   |
| 閉会宣言        | 開催地市代表  |

### (2) 式典スタッフ

| 開会式             |                 |                 |
|-----------------|-----------------|-----------------|
| 式典アナウンサー        | プロアナウンサー        |                 |
|                 | 高校生アナウンサー       |                 |
|                 | 特別支援学校生アナウンサー   |                 |
| フィールド司会者        | アナウンサー等         |                 |
| 式典アシスタント        | 本場大島紬クイーン       |                 |
| 式典ステージ係 (大会旗管理) | 日本ボーイスカウト鹿児島県連盟 |                 |
| 式典会場係           | 器具担当            | 日本ボーイスカウト鹿児島県連盟 |
|                 | 旗担当             | 日本ボーイスカウト鹿児島県連盟 |
|                 | 丸椅子担当           | 日本ボーイスカウト鹿児島県連盟 |
| 選手団係 (プラカードー)   | 鹿児島純心女子高等学校     |                 |
|                 | 鹿児島県立武岡台高等学校    |                 |
|                 | ガールスカウト鹿児島県連盟   |                 |

| 閉会式             |                 |                 |
|-----------------|-----------------|-----------------|
| 式典アナウンサー        | プロアナウンサー        |                 |
|                 | 高校生アナウンサー       |                 |
|                 | 特別支援学校生アナウンサー   |                 |
| フィールド司会者        | アナウンサー等         |                 |
| 式典アシスタント        | 本場大島紬クイーン       |                 |
| 式典ステージ係 (大会旗管理) | 日本ボーイスカウト鹿児島県連盟 |                 |
| 式典会場係           | 器具担当            | 日本ボーイスカウト鹿児島県連盟 |
|                 | 旗担当             | 日本ボーイスカウト鹿児島県連盟 |
|                 | 丸椅子担当           | 日本ボーイスカウト鹿児島県連盟 |
| 選手団係 (プラカードー)   | 鹿児島純心女子高等学校     |                 |
|                 | 鹿児島県立武岡台高等学校    |                 |
|                 | ガールスカウト鹿児島県連盟   |                 |



# 7. 音響システム計画



(1) 音響プラン図

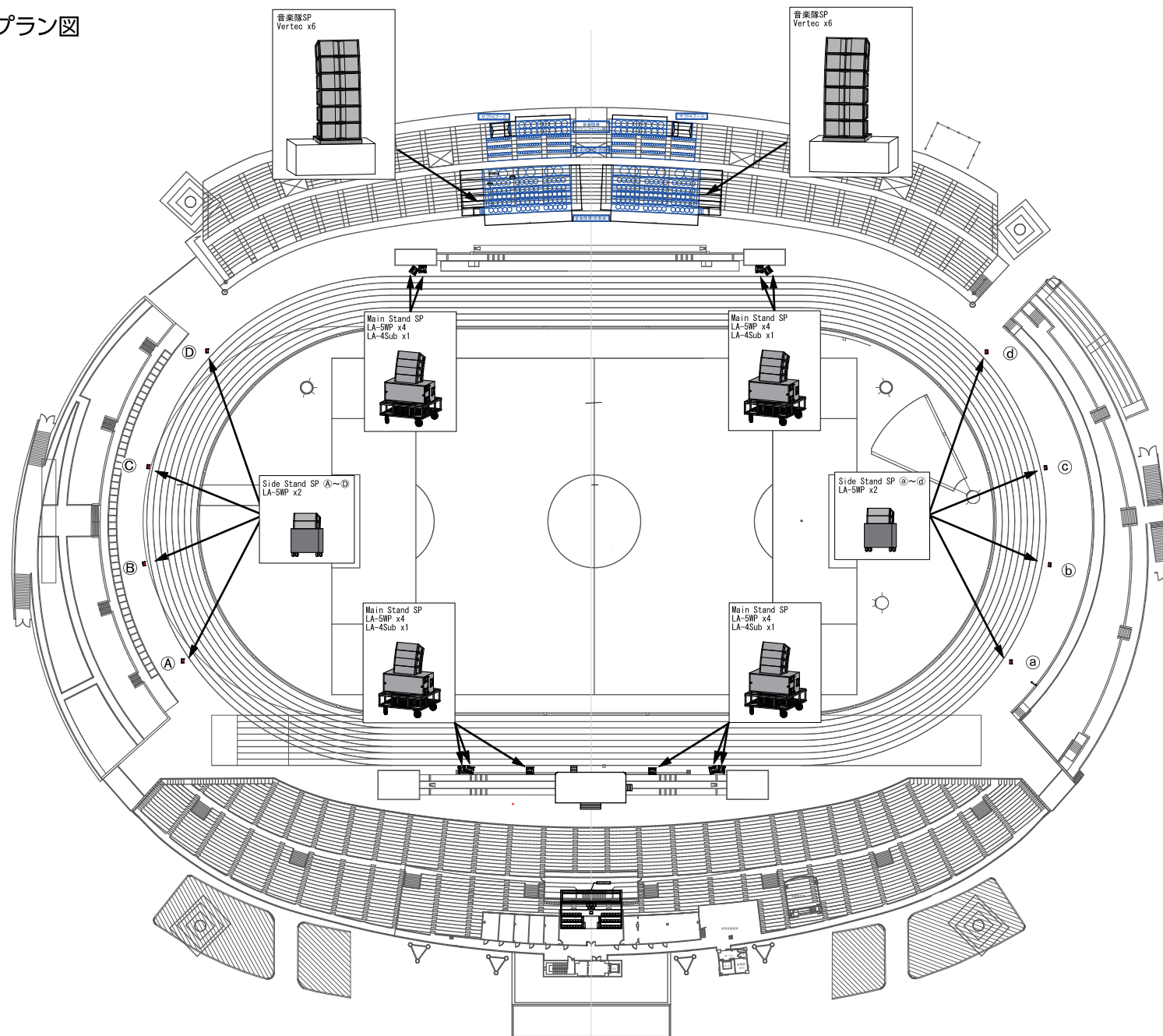





# 7. 音響システム計画



(2) 音響システム図

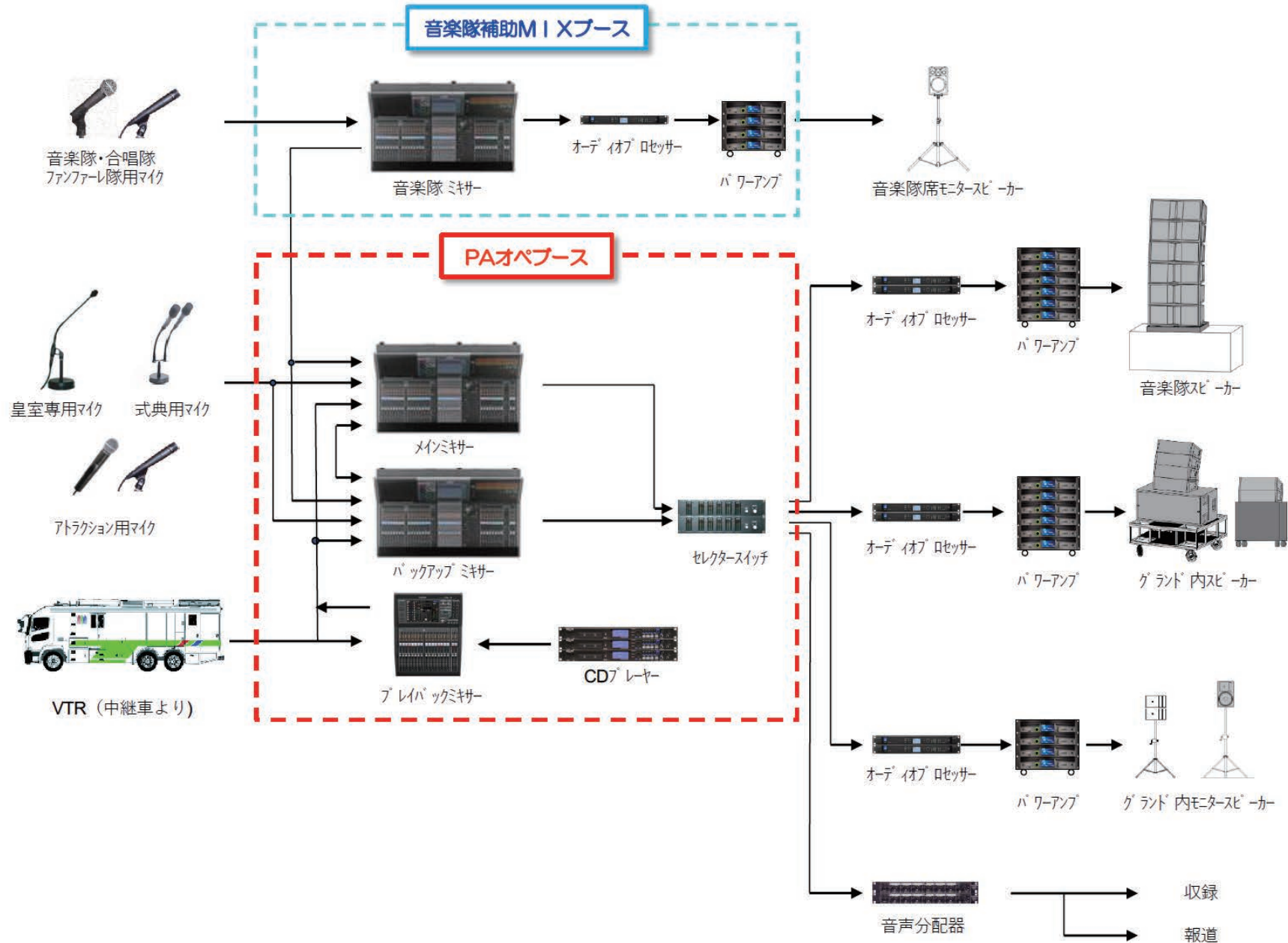



# 8. 映像システム計画

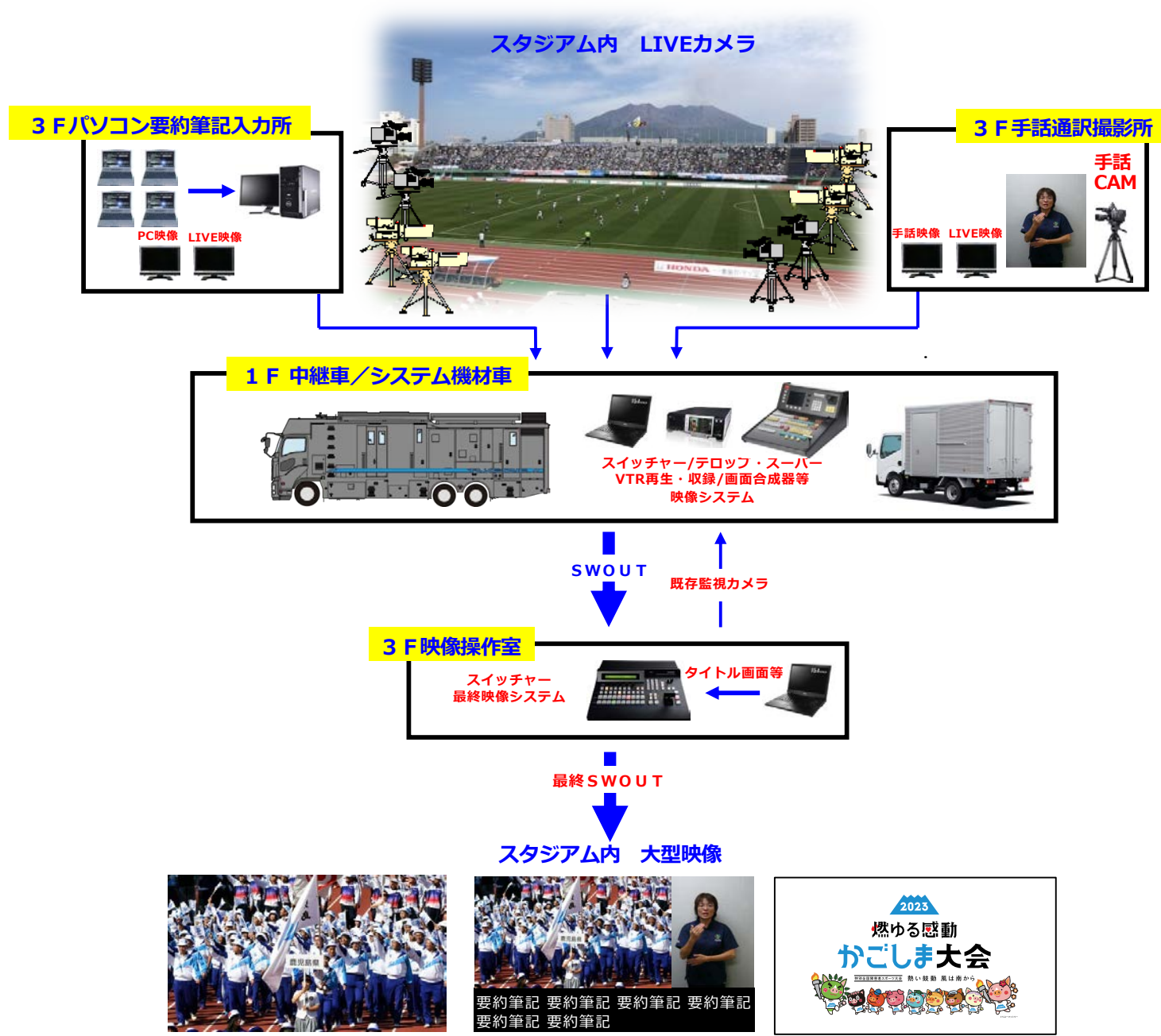



## 9. 研修会・練習会計画



## Ⅱ 開・閉会式共通項目

|          |                     |           |
|----------|---------------------|-----------|
| ●研修会・練習会 | 式典アナウンサー            | 令和5年7月～8月 |
|          | 式典アシスタント            | 令和5年7月～8月 |
|          | プラカード               | 令和5年8月    |
|          | 式典補助員               | 令和5年8月    |
|          | オープニングプログラム         | 令和5年8月    |
|          | 式典音楽／部門別練習・合同練習     | 令和5年6月～8月 |
|          | 式典演技／章別練習・合同練習・全章練習 | 令和5年4月～9月 |
| ●式典総合練習会 | 令和5年8月26日(土)・27日(日) |           |
| ●総合リハーサル | 令和5年10月21日(土)       |           |





らぶぶー

## Ⅲ 炬火イベント計画



# 1. 炬火イベント計画



## Ⅲ 炬火イベント計画

### (1) 実施方針

|  |  |
|--|--|
| <p style="text-align: center;">採 火</p>   | <p>1 採火場所 : 鹿児島県庁 2階 県民ホール前広場</p> <p>2 内 容 : 凹面鏡による太陽光集光方式 ※ 天候不良の場合、前日までに「予備採火」を実施</p> <p>3 実施日 : 令和5年7月20日(木)</p>  |
| <p style="text-align: center;">炬火リレー</p> | <p>1 コース全体 : 薩摩・大隅・離島の3コースで、全43市町村を巡回<br/>         薩摩コース(出発:指宿市 ⇒ 到着:鹿児島市)<br/>         大隅コース(出発:伊佐市 ⇒ 到着:鹿屋市)<br/>         離島コース(出発:三島村 ⇒ 到着:西之表市)</p> <p>2 リレー期間 : 令和5年7月21日(金)～8月26日(土)</p> <p>3 リレー隊編成 : 1区間14人を基本とし、市町村で募集、選定を行う<br/>         (炬火トーチ保持者1人、国体旗・大会旗・市町村旗保持者各4人、リレー隊長1人)</p> |
| <p style="text-align: center;">国 体</p>   | <p>&lt;総合開会式&gt; 令和5年10月7日(土) 炬火集火・点火</p> <p>&lt;総合閉会式&gt; 令和5年10月17日(火) 炬火分火・納火</p>   |
| <p style="text-align: center;">大 会</p>   | <p>&lt;開 会 式&gt; 令和5年10月28日(土) 炬火点火</p> <p>&lt;閉 会 式&gt; 令和5年10月30日(月) 炬火納火</p>  |



<炬火トーチ>



<炬火受皿>



まなぶー

## IV 開会式



# 1. 次第



## Ⅳ 開会式

<開会式> 期日／令和5年（2023年）10月28日（土）

会場／白波スタジアム  
(鹿児島県立鴨池陸上競技場)



| 順  | 次 第                                    | 時 刻   |
|----|--|-------|
|    | 実施態度決定                                 | 5:00  |
| 1  | 開 場<br>(役員・選手団受付開始)                    | 7:30  |
| 2  | オープニングプログラム開始                          | 8:50  |
| 3  | 入場締切<br>(役員・選手団受付終了)<br>(役員・選手団集合整列開始) | 9:10  |
| 4  | オープニングプログラム終了<br>(役員・選手団整列完了)          | 9:50  |
| 5  | 開式通告                                   | 10:00 |
| 6  | 役員・選手団入場開始                             | 10:01 |
| 7  | 役員・選手団整列完了                             | 10:36 |
| 8  | 開会宣言・大会会長あいさつ                          | 10:37 |
| 9  | 国旗掲揚                                   | 10:40 |
| 10 | 大会旗・鹿児島県旗・鹿児島市旗掲揚                      | 10:42 |
| 11 | 文部科学大臣あいさつ                             | 10:46 |
| 12 | 炬火入場・点火                                | 10:52 |
| 13 | 選手代表宣誓                                 | 10:57 |
| 14 | 歓迎演技開始                                 | 11:01 |
| 15 | 歓迎演技終了                                 | 11:16 |
| 16 | 閉式通告                                   | 11:17 |
| 17 | 役員・選手団退場開始                             | 11:19 |
| 18 | 役員・選手団退場完了                             | 11:37 |
| 19 | エンディングプログラム開始                          | 11:38 |
| 20 | エンディングプログラム終了                          | 11:58 |
| 21 | 終了                                     | 11:59 |





## 2. 全体スケジュール



## Ⅳ 開会式

| 時刻    | 次第                                     | 要領  | 音楽            | 出演者                              |
|-------|--|---|---------------|----------------------------------|
| 5:00  | 実施態度決定                                 | 実施態度を決定する。  |               |                                  |
| 7:30  | 開場<br>(役員・選手団受付開始)                     | 観覧者の入場を開始する。<br>(役員・選手団の受付を開始する。)                             |               |                                  |
| 8:50  | オープニングプログラム開始                          | オープニングプログラムを開始する。   |               | ●オープニングプログラム出演者                  |
| 9:10  | 入場締切<br>(役員・選手団受付終了)<br>(役員・選手団集合整列開始) | 観覧者の入場を締め切る。<br>(役員・選手団の受付を終了する。)<br>(役員・選手団は第1ゲート前で整列を開始する。) |               |                                  |
| 9:50  | オープニングプログラム終了<br>(役員・選手団整列完了)          | オープニングプログラムを終了する。<br>(役員・選手団は第1ゲート前で整列を完了する。)                 |               |                                  |
| 10:00 | 開式通告                                   | アナウンスにより、開式を通告する。開式通告後、ファンファーレを演奏する。                          | 「ファンファーレ I」   |                                  |
| 10:01 | 役員・選手団入場開始                             | 大会会長が登壇する。<br>役員・選手団が第1ゲートから行進を開始する。                          | 「入退場行進曲」      | ●吹奏楽隊、合唱隊<br>●ブラスリーダー<br>●役員・選手団 |
| 10:36 | 役員・選手団整列完了                             | 役員・選手団は整列を完了する。   |               |                                  |
| 10:37 | 開会宣言・大会会長あいさつ                          | 大会会長が開会を宣言する。開会宣言後、ファンファーレを演奏する。                              | 「ファンファーレ II」  | ●大会会長 ●ファンファーレ隊                  |
| 10:40 | 国旗掲揚                                   | 国歌「君が代」斉唱のうちに、国旗を掲揚する。  | 「君が代」         | ●吹奏楽隊、合唱隊                        |
| 10:42 | 大会旗・鹿児島県旗・鹿児島市旗掲揚                      | 全国障害者スポーツ大会歌「空よ大地よ」斉唱のうちに、各旗を掲揚する。                            | 「空よ大地よ」       |                                  |
| 10:46 | 文部科学大臣あいさつ                             | 文部科学大臣が登壇し、あいさつを述べる。  |               | ●文部科学大臣                          |
| 10:52 | 炬火入場・点火                                | 炬火が入場し、点火される。   | 「炬火関連曲 I」     | ●炬火走者 ●吹奏楽隊、合唱隊                  |
| 10:57 | 選手代表宣誓                                 | 大会会長が登壇し、選手代表宣誓を受ける。  | 「ファンファーレ III」 | ●選手代表宣誓者 ●大会会長<br>●ファンファーレ隊      |
| 11:01 | 歓迎演技開始                                 | 歓迎演技を開始する。  |               | ●歓迎演技出演者                         |
| 11:16 | 歓迎演技終了                                 | 歓迎演技を終了する。  |               |                                  |
| 11:17 | 閉式通告                                   | アナウンスにより、閉式を通告する。閉式通告後、ファンファーレを演奏する。                          | 「ファンファーレ IV」  | ●ファンファーレ隊                        |
| 11:19 | 役員・選手団退場開始                             | 役員・選手団は退場を開始する。   | 入退場行進曲        | ●吹奏楽隊、合唱隊<br>●ブラスリーダー<br>●役員・選手団 |
| 11:37 | 役員・選手団退場完了                             | 役員・選手団は退場を完了する。   |               |                                  |
| 11:38 | エンディングプログラム開始                          | エンディングプログラムを開始する。   |               | ●エンディングプログラム出演者                  |
| 11:58 | エンディングプログラム終了                          | エンディングプログラムを終了する。   |               |                                  |
| 11:59 | 終了                                     |   |               |                                  |



### 3. 参加者スケジュール



### IV 開会式

| 時刻    | 次 第   | 役員・選手団           |           | 一般観覧者<br>・招待者 | 実施本部員                   | 式典音楽隊          | 歓迎演技<br>出演者 | オープニング<br>プログラム<br>出演者 | エンディング<br>プログラム<br>出演者 |
|-------|---|------------------|-----------|---------------|-------------------------|----------------|-------------|------------------------|------------------------|
|       |   | 行進<br>選手団        | 観覧<br>選手団 |               |                         |                |             |                        |                        |
| 5:00  | 実施態度決定  |                  |           |               | ・事務局集合<br>・打合せ<br>・最終準備 |                |             |                        |                        |
| 7:30  | 開 場<br>(役員・選手団受付開始)                             |                  |           |               |                         | 集合<br>サウンドチェック | 集合          | 集合開始                   |                        |
| 8:50  | オープニングプログラム開始                                   | 受付               |           |               |                         |                |             | 出演                     |                        |
| 9:10  | 入場締切<br>(役員・選手団受付終了)                            |                  |           |               |                         |                |             |                        |                        |
| 9:50  | オープニングプログラム終了<br>(役員・選手団集合整列開始)<br>(役員・選手団整列完了) | 集合<br>～整列<br>～移動 |           |               |                         |                |             |                        | 集合                     |
| 10:00 | 開式通告  |                  |           |               |                         |                |             |                        |                        |
| 10:01 | 役員・選手団入場開始                                      |                  |           |               |                         |                |             |                        |                        |
| 10:36 | 役員・選手団整列完了                                      |                  |           |               |                         |                |             |                        |                        |
| 10:37 | 開会宣言・大会会長あいさつ                                   |                  |           |               |                         |                |             |                        |                        |
| 10:40 | 国旗掲揚  |                  |           |               |                         |                |             |                        |                        |
| 10:42 | 大会旗・鹿児島県旗・鹿児島市旗掲揚                               |                  |           |               | 実施対応                    |                |             |                        |                        |
| 10:46 | 文部科学大臣あいさつ                                      |                  | 式典観覧      | 観覧            |                         | 出演             |             |                        |                        |
| 10:52 | 炬火入場・点火   |                  |           |               |                         |                |             |                        |                        |
| 10:57 | 選手代表宣誓  |                  |           |               |                         |                |             |                        |                        |
| 11:01 | 歓迎演技開始  | 式典参加             |           |               |                         |                | 出演          |                        |                        |
| 11:16 | 歓迎演技終了  |                  |           |               |                         |                |             |                        |                        |
| 11:17 | 閉式通告  |                  |           |               |                         |                |             |                        |                        |
| 11:19 | 役員・選手団退場開始                                      |                  |           |               |                         |                |             |                        |                        |
| 11:37 | 役員・選手団退場完了                                      |                  |           |               |                         |                |             |                        |                        |
| 11:38 | エンディングプログラム開始                                   |                  |           |               |                         |                |             |                        | 出演                     |
| 11:58 | エンディングプログラム終了                                   |                  |           |               |                         |                |             |                        |                        |
| 11:59 | 終了  |                  |           |               |                         |                |             |                        |                        |



# 4. 会場配置図



(1) 全体

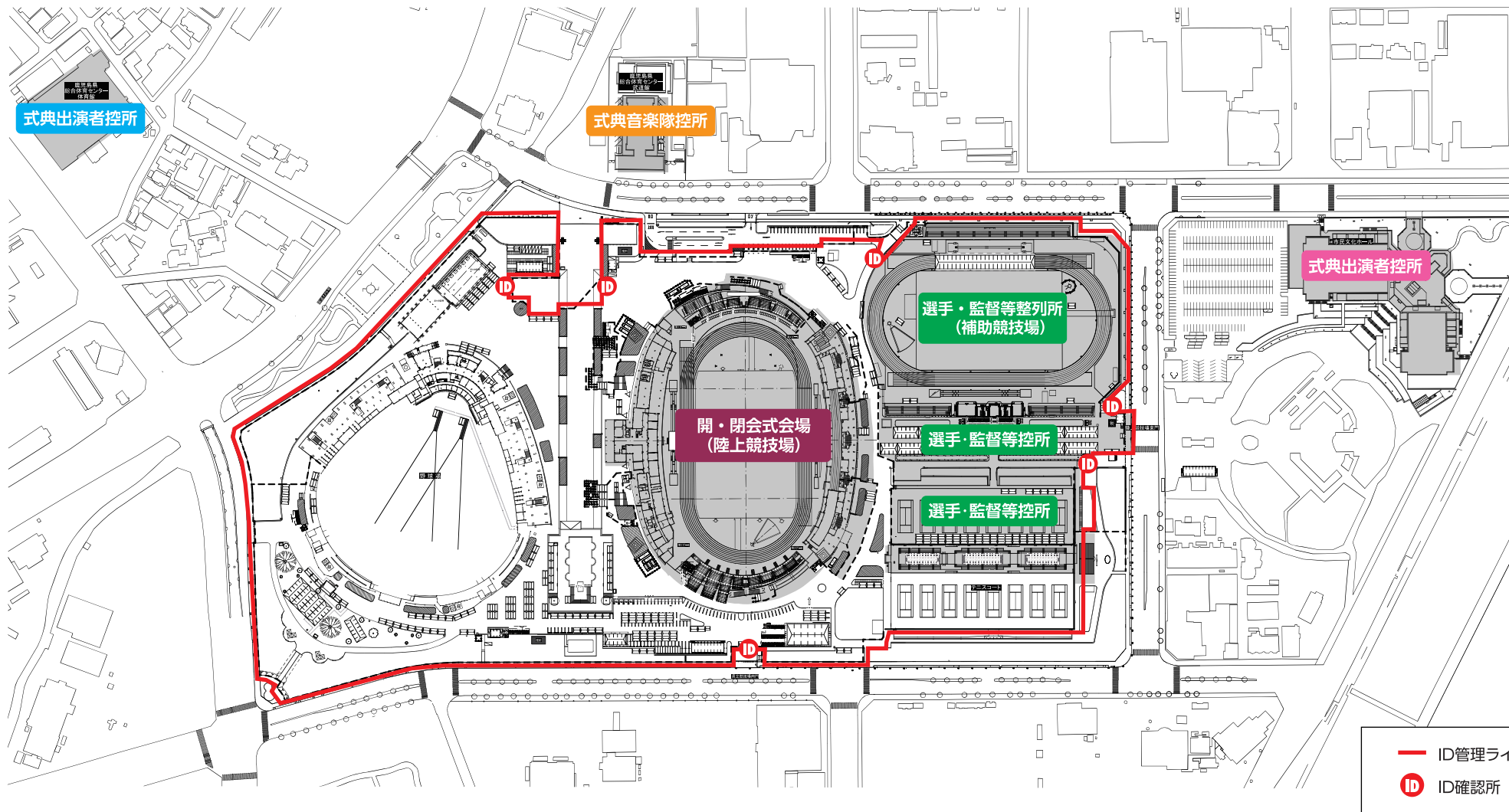



# 4. 会場配置図



# Ⅳ 開会式

(2) 陸上競技場(全体)

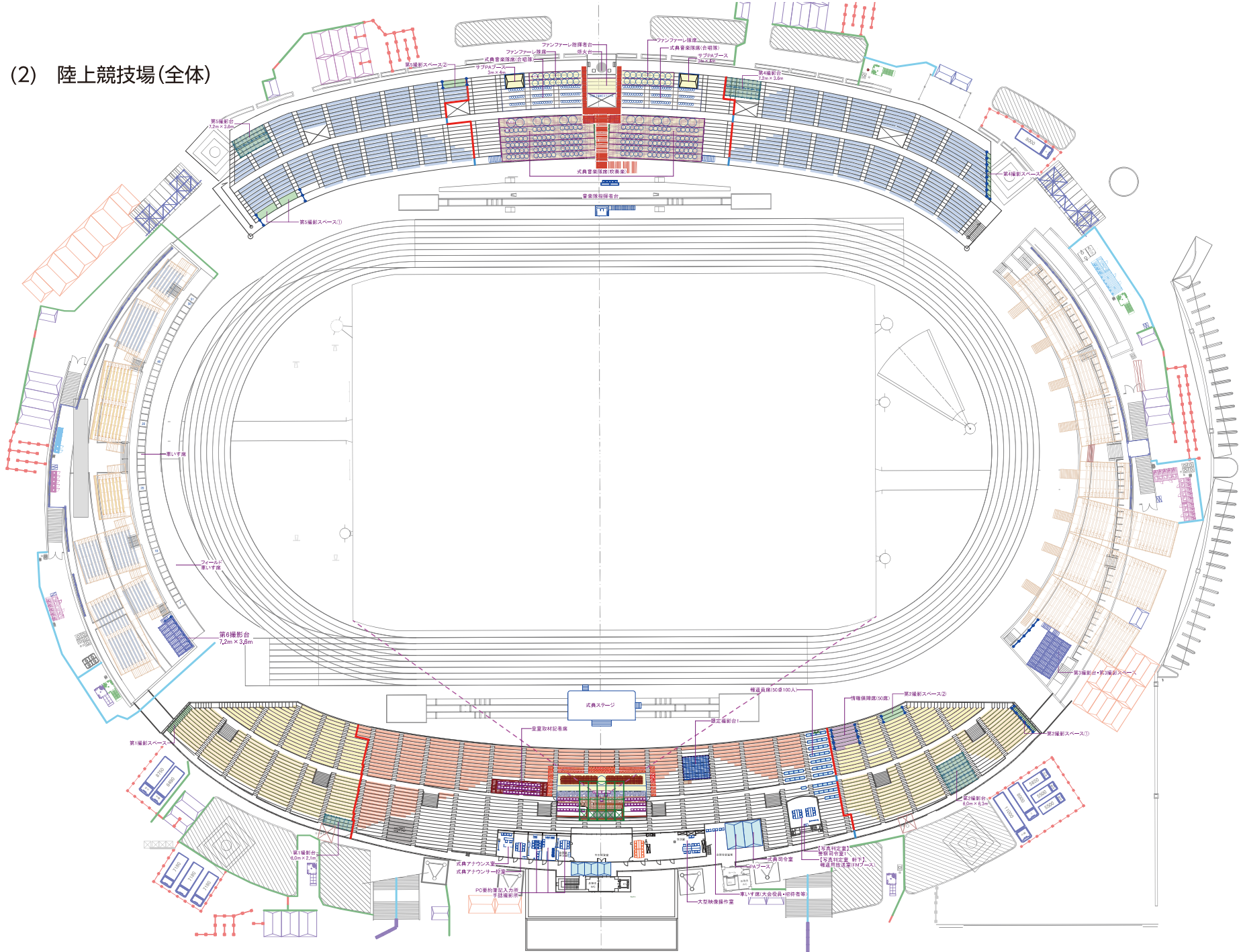



(3) 陸上競技場 メインスタンド 1F・2F

※本ページは、警備上の関係により、割愛させていただきます。



# 4. 会場配置図



# Ⅳ 開会式

### (4) 陸上競技場メインスタンド 3F

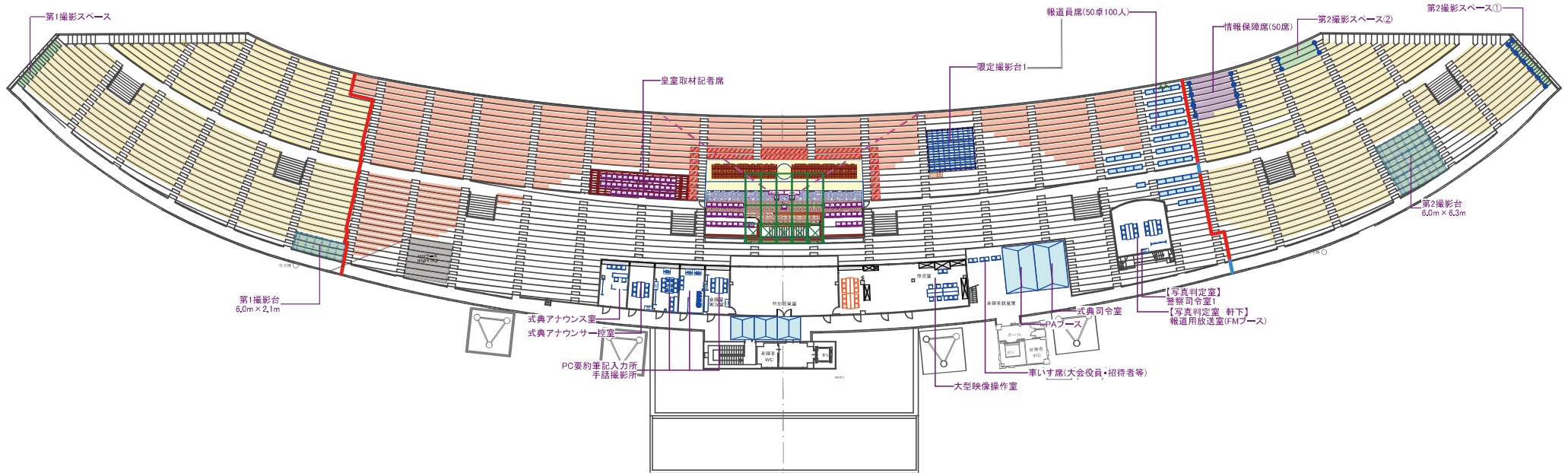



# 4. 会場配置図



## (5) 陸上競技場バックスタンド 1F

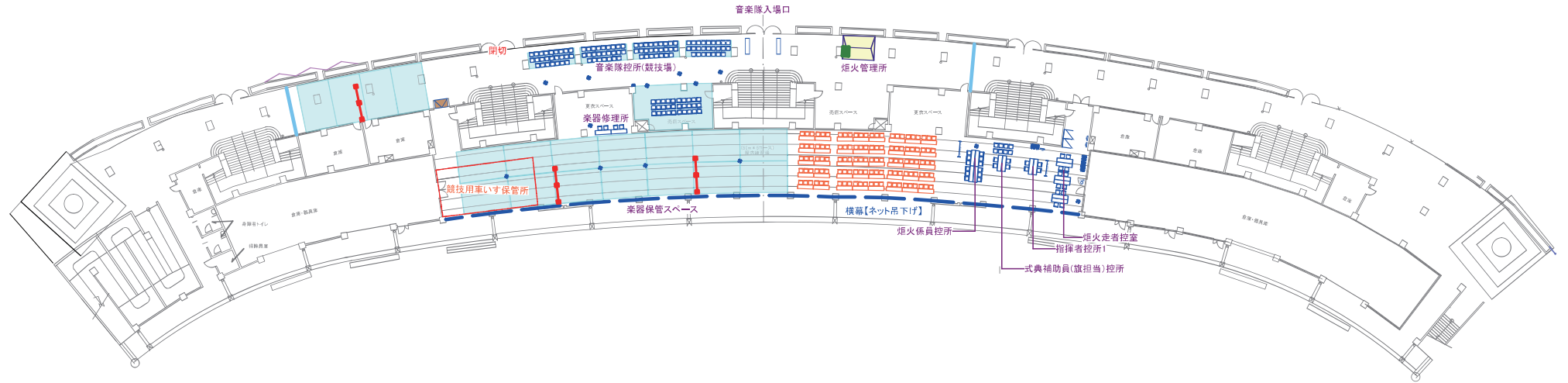



# 5. 動線計画



# IV 開会式

## (1) 開会式 入場

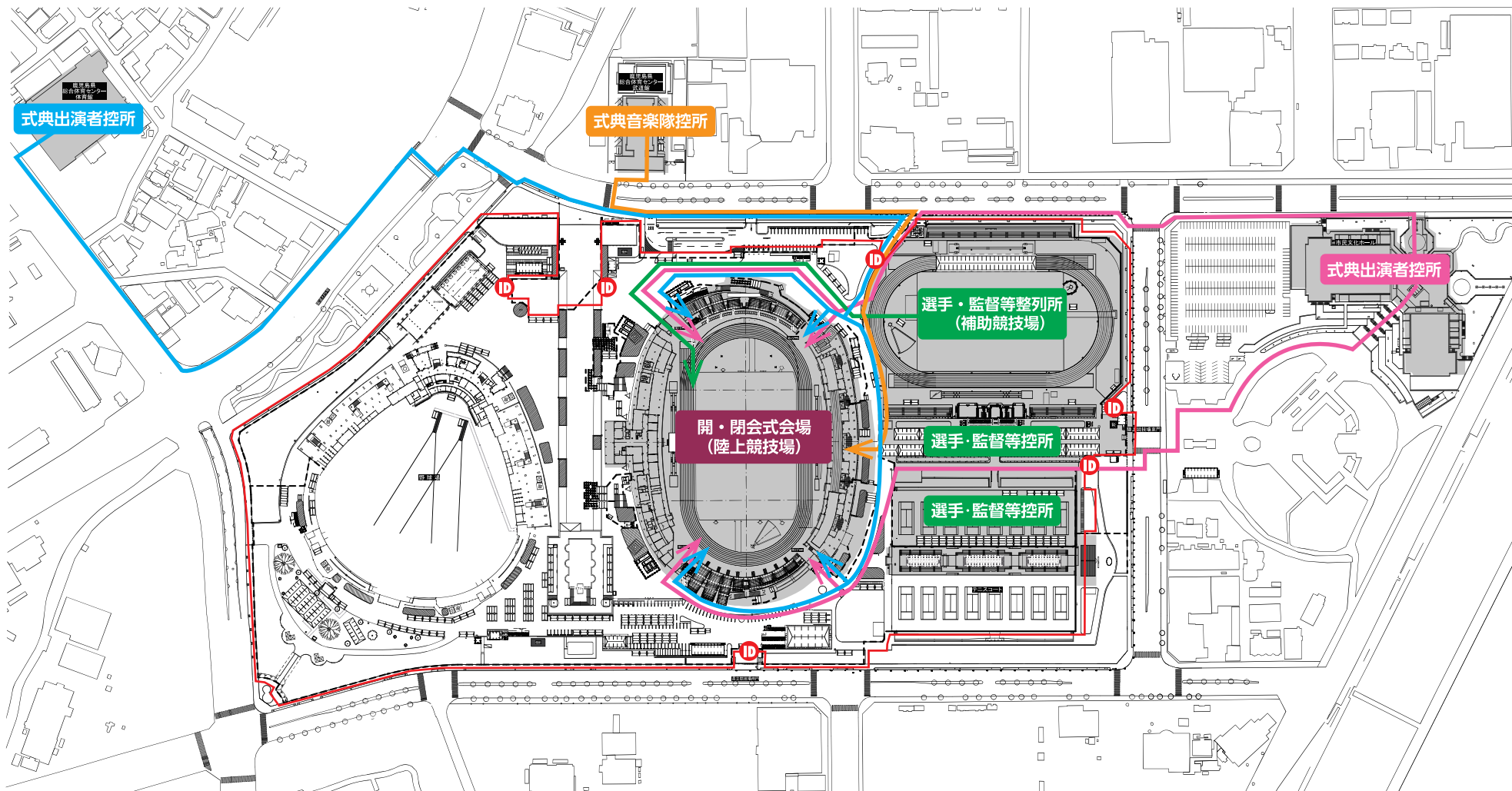

- オープニングプログラム出演者
- 式典音楽隊
- 歓迎演技出演者
- 役員・選手団





# 5. 動線計画



# Ⅳ 開会式

## (2) 開会式 退場

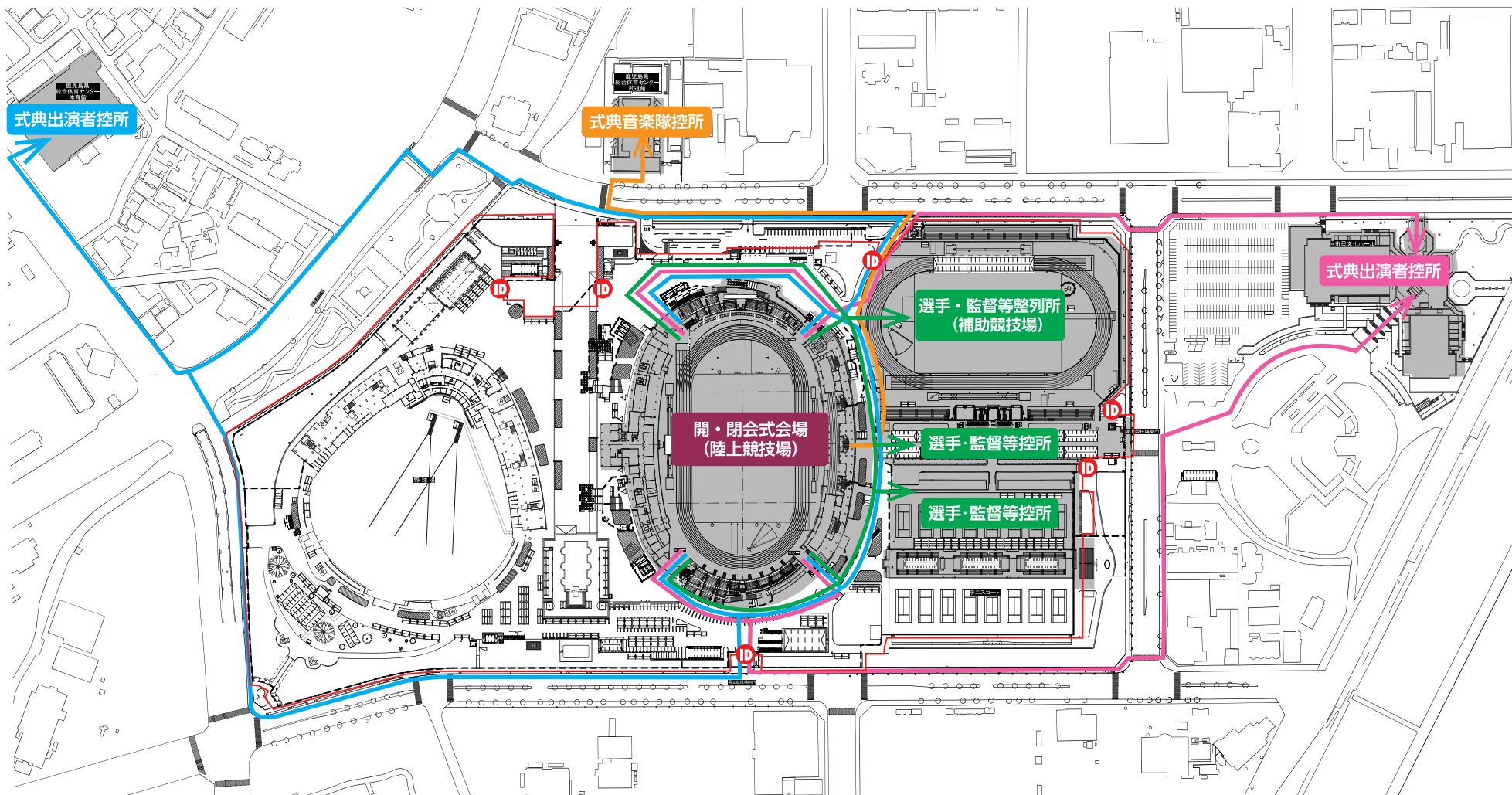

- オープニングプログラム出演者
- 式典音楽隊
- 歓迎演技出演者
- 役員・選手団



# 6. 役員・選手団入退場計画



## (1) 入場方法(隊列)

- ① 参加人数 : 約2,500人
- ② 隊列 : 大会旗 → 大会名プラカード → 都道府県、指定都市名プラカード → 旗手・団長 → 役員・選手団
- ③ 行進隊形 : 5列縦隊 (整列時は1列に減列、鹿児島県選手団は3列に減列)

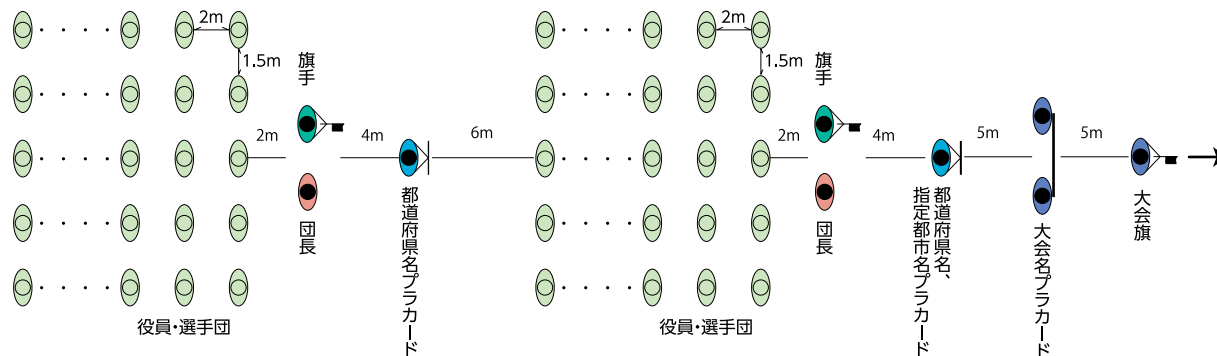

- ④ 入場ゲート: 第1ゲート
- ⑤ 行進レーン: 第2~8レーン
- ⑥ 行進時間 : 約35分
- ⑦ 入場順 :

|      |     |     |     |     |     |     |     |     |     |     |     |     |       |     |     |     |     |      |     |     |      |     |     |     |     |     |     |     |     |     |     |      |     |     |     |     |     |     |    |     |     |     |     |     |      |     |     |     |     |     |     |     |     |     |     |     |      |     |     |     |     |     |     |     |     |     |
|------|-----|-----|-----|-----|-----|-----|-----|-----|-----|-----|-----|-----|-------|-----|-----|-----|-----|------|-----|-----|------|-----|-----|-----|-----|-----|-----|-----|-----|-----|-----|------|-----|-----|-----|-----|-----|-----|----|-----|-----|-----|-----|-----|------|-----|-----|-----|-----|-----|-----|-----|-----|-----|-----|-----|------|-----|-----|-----|-----|-----|-----|-----|-----|-----|
| 鹿児島県 | 佐賀県 | 北海道 | 青森県 | 岩手県 | 仙台市 | 宮城県 | 秋田県 | 山形県 | 福島県 | 茨城県 | 栃木県 | 群馬県 | さいたま市 | 埼玉県 | 千葉県 | 千葉県 | 東京都 | 相模原市 | 川崎市 | 横浜市 | 神奈川県 | 山梨県 | 新潟県 | 新潟県 | 長野県 | 富山県 | 石川県 | 福井県 | 浜松市 | 静岡市 | 静岡市 | 名古屋市 | 愛知県 | 三重県 | 岐阜県 | 滋賀県 | 京都市 | 京都市 | 堺市 | 大阪市 | 大阪市 | 神戸市 | 兵庫県 | 奈良県 | 和歌山県 | 鳥取県 | 島根県 | 岡山市 | 岡山市 | 広島県 | 広島県 | 山口県 | 香川県 | 徳島県 | 愛媛県 | 高知県 | 北九州市 | 福岡市 | 福岡市 | 福岡県 | 長崎県 | 熊本県 | 熊本県 | 大分県 | 宮崎県 | 沖縄県 |
| 67   | 66  | 65  | 64  | 63  | 62  | 61  | 60  | 59  | 58  | 57  | 56  | 55  | 54    | 53  | 52  | 51  | 50  | 49   | 48  | 47  | 46   | 45  | 44  | 43  | 42  | 41  | 40  | 39  | 38  | 37  | 36  | 35   | 34  | 33  | 32  | 31  | 30  | 29  | 28 | 27  | 26  | 25  | 24  | 23  | 22   | 21  | 20  | 19  | 18  | 17  | 16  | 15  | 14  | 13  | 12  | 11  | 10   | 9   | 8   | 7   | 6   | 5   | 4   | 3   | 2   | 1   |





# 6. 役員・選手団入退場計画



## (2) 入場動線・整列場所

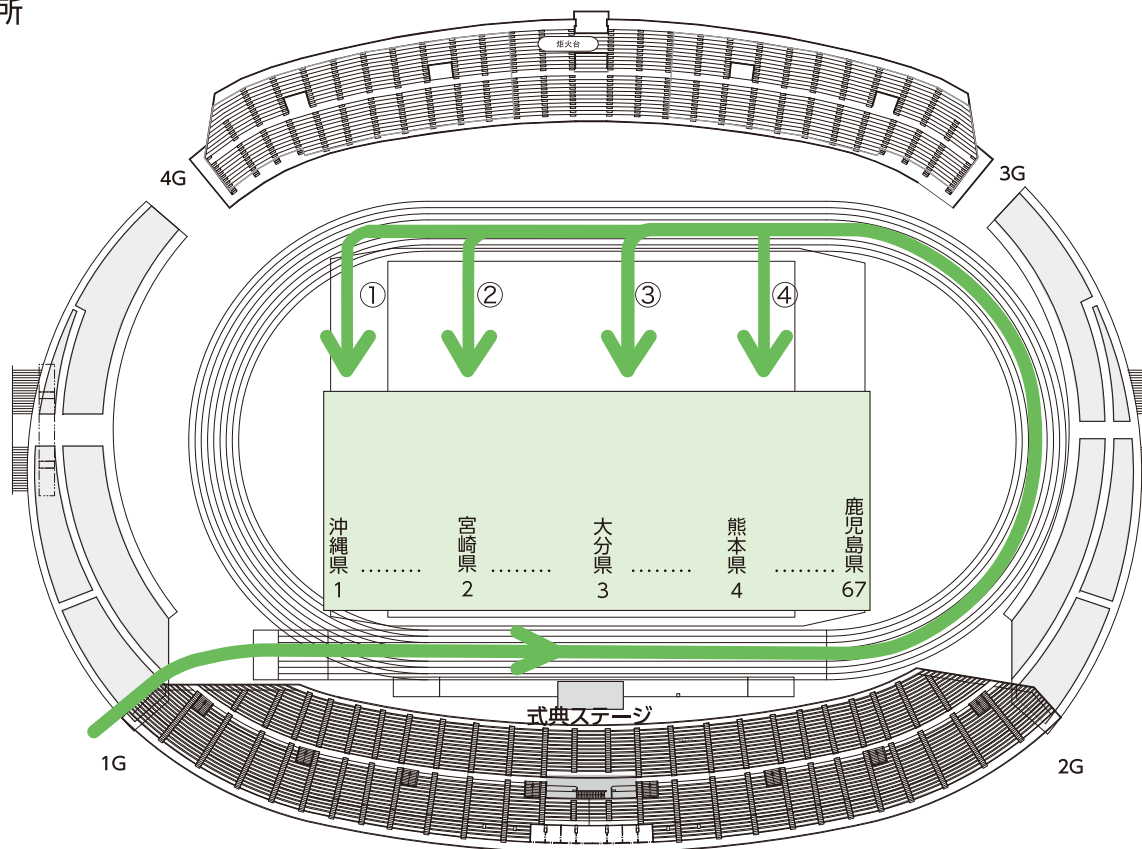

### <整列順>

| ①   |     |     |     |     |      |     |     |     |     |     |      |     |       |     |     |     | ②   |     |     |     |     |     |     |     |      |     |     |     |     |     |     |     |     | ③   |     |     |     |     |    |     |     |     |     |     |     |     |     |     |     |     | ④   |     |     |     |     |     |     |     |     |      |     |     |     |     |     |      |  |
|-----|-----|-----|-----|-----|------|-----|-----|-----|-----|-----|------|-----|-------|-----|-----|-----|-----|-----|-----|-----|-----|-----|-----|-----|------|-----|-----|-----|-----|-----|-----|-----|-----|-----|-----|-----|-----|-----|----|-----|-----|-----|-----|-----|-----|-----|-----|-----|-----|-----|-----|-----|-----|-----|-----|-----|-----|-----|-----|------|-----|-----|-----|-----|-----|------|--|
| 沖縄県 | 熊本県 | 北九州 | 香川県 | 岡山県 | 和歌山県 | 大阪府 | 京都市 | 愛知県 | 浜松市 | 長野県 | 神奈川県 | 東京都 | さいたま市 | 福島県 | 仙台市 | 札幌市 | 宮城県 | 長崎県 | 高知県 | 山口県 | 岡山市 | 奈良県 | 大阪市 | 滋賀県 | 名古屋市 | 福岡県 | 新潟県 | 横浜市 | 千葉県 | 群馬県 | 山形県 | 岩手県 | 大分県 | 福岡県 | 愛媛県 | 広島県 | 島根県 | 兵庫県 | 堺市 | 岐阜県 | 静岡県 | 石川県 | 新潟市 | 川崎市 | 千葉市 | 栃木県 | 秋田県 | 青森県 | 熊本県 | 福岡市 | 徳島県 | 広島市 | 鳥取県 | 神戸市 | 京都市 | 三重県 | 静岡県 | 富山県 | 山梨県 | 相模原市 | 埼玉県 | 茨城県 | 佐賀県 | 宮城県 | 北海道 | 鹿児島県 |  |
| 1   | 5   | 9   | 13  | 17  | 21   | 25  | 29  | 33  | 37  | 41  | 45   | 49  | 53    | 57  | 61  | 65  | 2   | 6   | 10  | 14  | 18  | 22  | 26  | 30  | 34   | 38  | 42  | 46  | 50  | 54  | 58  | 62  | 3   | 7   | 11  | 15  | 19  | 23  | 27 | 31  | 35  | 39  | 43  | 47  | 51  | 55  | 59  | 63  | 4   | 8   | 12  | 16  | 20  | 24  | 28  | 32  | 36  | 40  | 44  | 48   | 52  | 56  | 60  | 64  | 67  |      |  |



## 6. 役員・選手団入退場計画



### (3) 退場方法及び動線

- ① 参加人数 : 約2,500人
- ② 隊 列 : 都道府県・指定都市名プラカード→旗手  
→団長→役員・選手団
- ③ 隊 形 : 各都道府県・指定都市1列縦隊で3選手団  
ずつが基本  
※開催県選手団は3G、4Gに分かれて退場
- ④ 退場ゲート : 第3・4ゲート
- ⑤ 行進レーン : 第1～7レーン
- ⑥ 行進時間 : 約18分

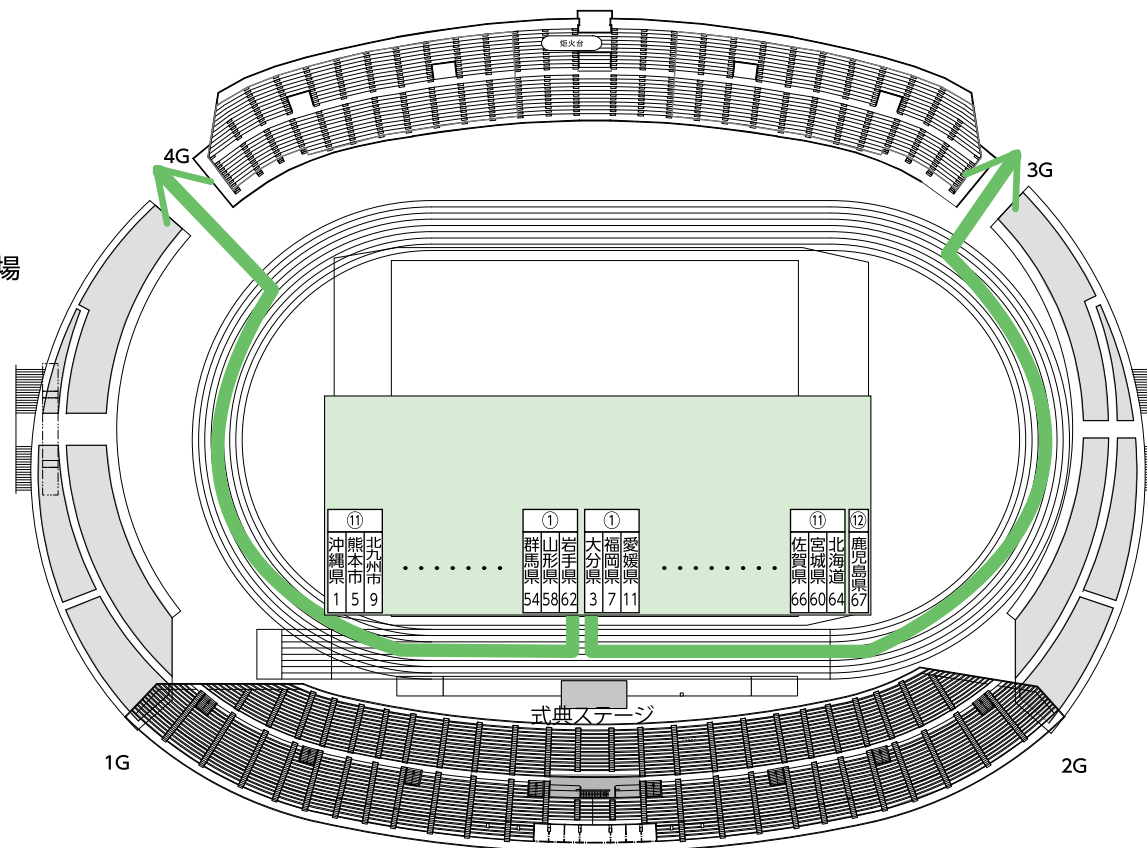

### <退場順>

| ⑪   | ⑩   | ⑨    | ⑧   | ⑦   | ⑥    | ⑤   | ④   | ③   | ②   | ①   |      |     |       |     |     |     |     |     |     |     |     |     |     |     |      |     |     |     |     |     |     |     |
|-----|-----|------|-----|-----|------|-----|-----|-----|-----|-----|------|-----|-------|-----|-----|-----|-----|-----|-----|-----|-----|-----|-----|-----|------|-----|-----|-----|-----|-----|-----|-----|
| 沖縄県 | 熊本市 | 北九州市 | 香川県 | 岡山県 | 和歌山県 | 大阪府 | 京都市 | 愛知県 | 浜松市 | 長野県 | 神奈川県 | 東京都 | さいたま市 | 福島県 | 仙台市 | 札幌市 | 宮崎県 | 長崎県 | 高知県 | 山口県 | 岡山市 | 奈良県 | 大阪市 | 滋賀県 | 名古屋市 | 福岡県 | 新潟県 | 横浜市 | 千葉県 | 群馬県 | 山形県 | 岩手県 |
| 1   | 5   | 9    | 13  | 17  | 21   | 25  | 29  | 33  | 37  | 41  | 45   | 49  | 53    | 57  | 61  | 65  | 2   | 6   | 10  | 14  | 18  | 22  | 26  | 30  | 34   | 38  | 42  | 46  | 50  | 54  | 58  | 62  |

| ①   | ②   | ③   | ④   | ⑤   | ⑥   | ⑦  | ⑧   | ⑨   | ⑩   | ⑪   | ⑫   |     |     |     |     |     |     |     |     |     |     |     |     |     |     |     |      |     |     |     |     |     |      |
|-----|-----|-----|-----|-----|-----|----|-----|-----|-----|-----|-----|-----|-----|-----|-----|-----|-----|-----|-----|-----|-----|-----|-----|-----|-----|-----|------|-----|-----|-----|-----|-----|------|
| 大分県 | 福岡県 | 愛媛県 | 広島県 | 島根県 | 兵庫県 | 堺市 | 岐阜県 | 静岡県 | 石川県 | 新潟県 | 川崎市 | 千葉市 | 栃木県 | 秋田県 | 青森県 | 熊本県 | 福岡市 | 徳島県 | 広島市 | 鳥取県 | 神戸市 | 京都市 | 三重県 | 静岡県 | 富山県 | 山梨県 | 相模原市 | 埼玉県 | 茨城県 | 埼玉県 | 宮城県 | 北海道 | 鹿児島県 |
| 3   | 7   | 11  | 15  | 19  | 23  | 27 | 31  | 35  | 39  | 43  | 47  | 51  | 55  | 59  | 63  | 4   | 8   | 12  | 16  | 20  | 24  | 28  | 32  | 36  | 40  | 44  | 48   | 52  | 56  | 60  | 64  | 67  |      |



## 7. 音響・映像計画



| 時刻    | 次第                | LAP | 音響計画    | 映像計画                                      |
|-------|-------------------|-----|---------|---|
| 5:00  | 実施態度決定            |     |         |   |
| 7:30  | 開場                |     | BGM     | ・タイトル（燃ゆる感動かごしま大会）<br>・各種案内映像             |
| 8:50  | オープニングプログラム開始     | 60' | 出演団体音源  | ・会場内LIVE映像（オープニングプログラム）<br>・各種映像プログラム     |
| 9:10  | 入場締切              |     |         |   |
| 9:50  | オープニングプログラム終了     | 10' |         |   |
| 10:00 | 開式通告              | 1'  | 式典音楽隊演奏 | ・会場内LIVE映像（ファンファーレ隊）                      |
| 10:01 | 役員・選手団入場開始        | 35' | 式典音楽隊演奏 | ・会場内LIVE映像<br>（役員・選手団・式典音楽隊・客席・ロイヤルボックス他） |
| 10:36 | 役員・選手団整列完了        | 1'  |         |   |
| 10:37 | 開会宣言・大会会長あいさつ     | 3'  | 式典音楽隊演奏 | ・会場内LIVE映像（鹿児島県知事・ファンファーレ隊）               |
| 10:40 | 国旗掲揚              | 2'  |         | ・会場内LIVE映像（国旗）<br>・「君が代」歌詞テロップ            |
| 10:42 | 大会旗・鹿児島県旗・鹿児島市旗掲揚 | 4'  |         | ・会場内LIVE映像（各旗）<br>・「空よ大地よ」歌詞テロップ          |
| 10:46 | 文部科学大臣あいさつ        | 6'  |         | ・会場内LIVE映像（文部科学大臣）                        |
| 10:52 | 炬火入場・点火           | 5'  | 式典音楽隊演奏 | ・会場内LIVE映像（炬火走者・炬火台）                      |
| 10:57 | 選手代表宣誓            | 4'  |         | ・会場内LIVE映像（選手代表宣誓者・ファンファーレ隊）              |
| 11:01 | 歓迎演技開始            | 15' | 演技音楽    | ・会場内LIVE映像（歓迎演技）                          |
| 11:16 | 歓迎演技終了            | 1'  |         |   |
| 11:17 | 閉式通告              | 2'  | 式典音楽隊演奏 | ・会場内LIVE映像（ファンファーレ隊）                      |
| 11:19 | 役員・選手団退場開始        | 18' | 式典音楽隊演奏 | ・会場内LIVE映像（役員・選手団・式典音楽隊・客席他）              |
| 11:37 | 役員・選手団退場完了        | 1'  |         |   |
| 11:38 | エンディングプログラム開始     | 20' | 出演団体音源  | ・会場内LIVE映像（エンディングプログラム）                   |
| 11:58 | エンディングプログラム終了     | 1'  |         |   |
| 11:59 | 終了                |     | BGM     | ・タイトル（燃ゆる感動かごしま大会）                        |



## 8. 式典音楽の概要



式典音楽隊は県内の団体から構成し、本県にゆかりのある作曲家を起用し、「鹿児島」の魅力を取り入れた式典音楽とします。

### (1) 式典音楽使用曲

| 使用場面              | 使用曲                   | 作詞・作曲・編曲者  | 演奏形態     |
|-------------------|-----------------------|--|----------|
| 開式通告              | ファンファーレ I             | 作曲:吉俣 良 吹奏楽編曲:宮野 幸子                              | ファンファーレ隊 |
| 役員・選手団入場          | 行進曲「かごしま」             | 編曲:徳山 博良   | 吹奏楽隊・合唱隊 |
|                   | 行進曲「われは海の子」           | 編曲:久保 禎  |          |
|                   | 「かごしまヒットメドレー」         | 編曲:伊地知 元子  |          |
|                   | 行進曲「風は南から」            | 作曲:久保 禎  | 吹奏楽隊     |
|                   | 「太陽のマーチ」              | 作曲:富田 勲  |          |
|                   | ドラムマーチ                | 作曲:石田 匡志   |          |
| 開会宣言・大会会長あいさつ     | ファンファーレ II            | 作曲:吉俣 良 吹奏楽編曲:宮野 幸子                              | ファンファーレ隊 |
| 国旗掲揚              | 国歌「君が代」               | 作曲:林 広守 編曲:伊藤 康英                                 | 吹奏楽隊・合唱隊 |
| 大会旗・鹿児島県旗・鹿児島市旗掲揚 | 全国障害者スポーツ大会大会歌「空よ大地よ」 | 作詞:長沢 美代子・高畑 葉都子 補作詞:喜多條 忠<br>作曲:南 こうせつ 編曲:佐橋 俊彦 | 吹奏楽隊・合唱隊 |
| 炬火入場・点火           | 炬火関連曲 I <入場・点火>       | 作曲:吉俣 良 吹奏楽編曲:宮野 幸子                              | 吹奏楽隊・合唱隊 |
| 選手代表宣誓            | ファンファーレ III           | 作曲:吉俣 良 吹奏楽編曲:宮野 幸子                              | ファンファーレ隊 |
| 閉式通告              | ファンファーレ IV            | 作曲:吉俣 良 吹奏楽編曲:宮野 幸子                              | ファンファーレ隊 |
| 役員・選手団退場          | 入場曲から抜粋               | —————  | 吹奏楽隊・合唱隊 |





## 8. 式典音楽の概要



### (2) 式典音楽隊編成

| 区分       | 出演者・団体   |                                   | 人数     |
|----------|--|-----------------------------------|--------|
| 指揮者      | 永井 哲   | 鹿児島県吹奏楽連盟 理事長<br>鹿児島県立加治木高等学校 教諭  | 4人     |
|          | 盛山 春樹  | 鹿児島県合唱連盟 理事長<br>鹿児島県文化振興財団 企画事業課長 |        |
|          | 日高 雷太  | 鹿児島県警察音楽隊 楽長                      |        |
|          | 原田 幸典  | 鹿児島情報高等学校 教諭                      |        |
| 吹奏楽隊     | 鹿児島県立加治木高等学校<br>出水中央高等学校<br>鹿児島高等学校<br>鹿児島情報高等学校<br>鹿児島県警察音楽隊  |                                   | 約 120人 |
| 合唱隊      | 鹿児島大学教育学部附属中学校<br>鹿児島市立鹿児島玉龍中学校・高等学校<br>鹿児島市立鹿児島女子高等学校<br>鹿児島県立松陽高等学校<br>コール鴨池<br>混声合唱団グリーンエコー<br>女声合唱団Prunus<br>かごしま国体特別合唱団 |                                   | 約 130人 |
| ファンファーレ隊 | 鹿児島情報高等学校  |                                   | 約 20人  |

### (3) 服飾デザイン

吹奏楽隊



合唱隊



ファンファーレ隊





## 9. 炬火入場・点火の演出



- 3区間でリレーして入場から点火までを行うものとする。
- ロイヤルボックス、選手団、スタンドから炬火保持者を効果的に視認できる構成を考慮する。
- 第一走者(2人)は第4ゲートから入場し、第1ゲート前を通過してメインスタンドに向かう。
- 第一走者(2人)はメインスタンド前で待つ第二走者(2人)に炬火を引継ぎ、第二走者(2人)は第2ゲート前を通過して第3ゲートに向かう。
- 第二走者(2人)は第3ゲート前で待つ最終走者(点火者2人)に炬火を引継ぎ、最終走者はバックスタンドから炬火台に向かい、炬火を点火する。

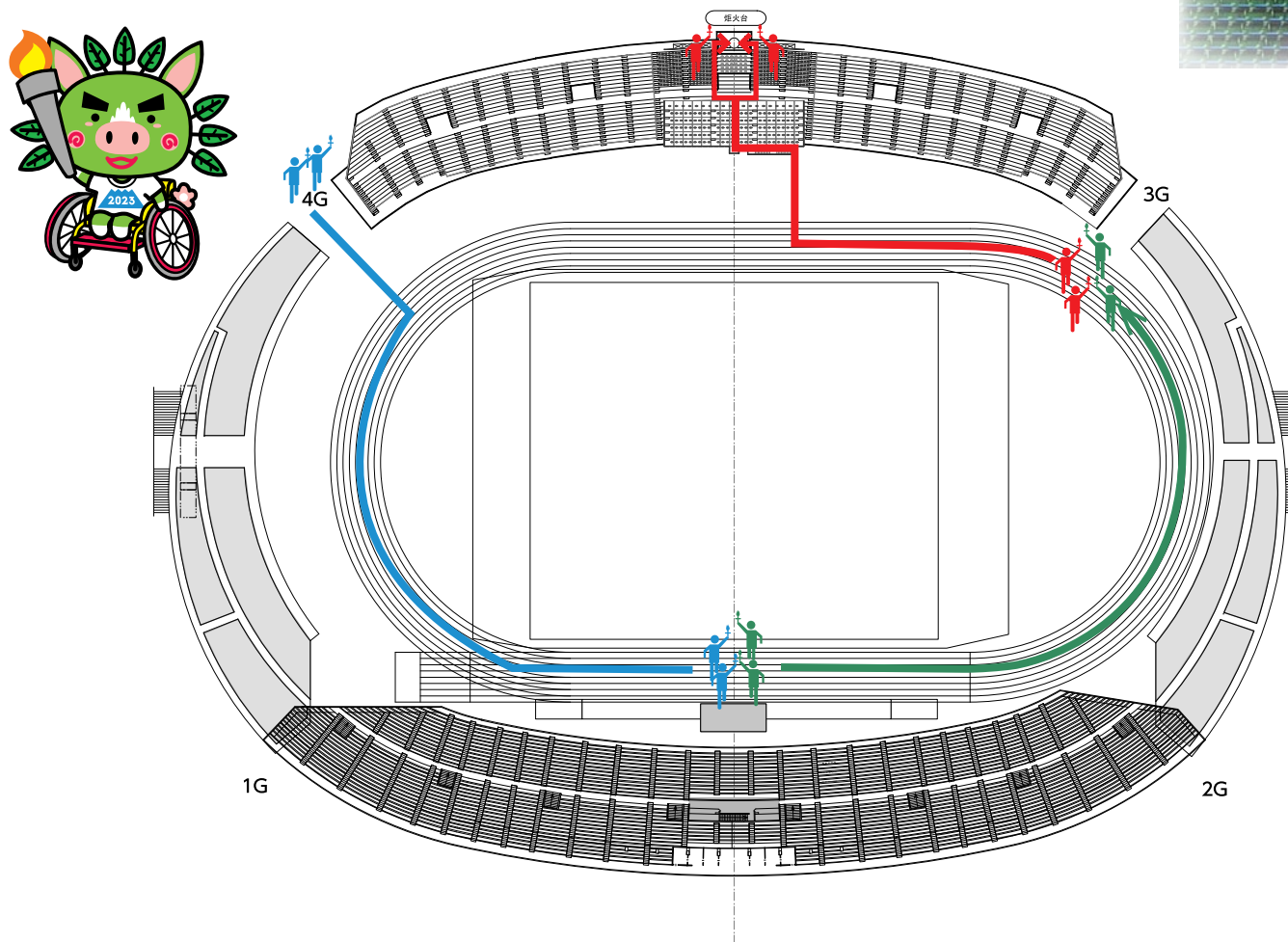





## 10. オープニングプログラム・エンディングプログラム計画



### (1) オープニングプログラムの基本的な考え方・方向性

- 世代を超えて受け継がれる歴史や先人の教え, 多彩な文化や人の温かさ等, 鹿児島県の魅力を発信できる内容とします。
- 出演者・観覧者が一体となって盛り上がり, 「燃ゆる感動かごしま大会」の開幕を飾るにふさわしい内容とします。
- 「燃ゆる感動かごしま国体」の感動を受け継ぎ, 「燃ゆる感動かごしま大会」への期待と応援ムードを盛り上げる内容とします。

| 項目            | 内容  | プログラム                  | 出演団体等                 |
|---------------|---|------------------------|-----------------------|
| 主催者プログラム      | ○ 本県の魅力を伝える歴史・文化・産業のパフォーマンス                         | 国体で披露した歴史・文化・産業等を映像で紹介 |                       |
|               |   | 団体パフォーマンス              | Street Dance True's 等 |
| 映像プログラム       | ○ 「燃ゆる感動かごしま国体」の感動を伝える映像<br>○ 本県の魅力や応援メッセージ等を紹介する映像 | —                      | —                     |
| 県民・観客参加型プログラム | ○ 県民・観客の参加による, 会場全体が一体となったパフォーマンス                   | かごしま方言クイズ              | 本県ゆかりの著名人など           |
|               |   | イメージソングダンス             | ダンスコンテスト入賞チーム ほか      |

### (2) エンディングプログラムの基本的な考え方・方向性

- 感動に包まれた式典の雰囲気を引き継ぎながら, これから始まる競技会に対する応援ムードを高める内容とします。
- 式典終了後, 会場周辺の混雑を緩和し, 役員・選手団や観覧者がスムーズに退場できるように配慮します。

| 項目       | プログラム                                       |
|----------|---|
| 主催者プログラム | ○ 本県ゆかりのアーティストによる, これから始まる競技会開催の期待を高めるコンサート |



# 11. 荒天時計画



<開会式> 期日／令和5年（2023年）10月28日（土）

会場／川商ホール（鹿児島市民文化ホール）

○参集規模

- ・役員・選手団 : 各都道府県・指定都市4人以内
- ・一般観覧者 : 観覧なし

○式典内容

- ・役員・選手団の入場行進：実施しない
- ・式典音楽 : 録音により対応
- ・オープニングプログラム：実施しない
- ・歓迎演技 : 実施しない
- ・エンディングプログラム：実施しない

| 順  | 次第                | 時刻    |
|----|-------------------|-------|
|    | 実施態度決定            | 5:00  |
| 1  | 開場                | 8:00  |
|    | (役員・選手団受付開始)      |       |
| 2  | 入場締切              | 9:10  |
|    | (役員・選手団受付終了)      |       |
| 3  | 開式通告              | 10:00 |
| 4  | 開会宣言・大会会長あいさつ     | 10:01 |
| 5  | 国旗儀礼              | 10:04 |
| 6  | 大会旗・鹿児島県旗・鹿児島市旗儀礼 | 10:06 |
| 7  | 文部科学大臣あいさつ        | 10:10 |
| 8  | 選手代表宣誓            | 10:16 |
| 9  | 閉式通告              | 10:20 |
| 10 | 役員・選手団退場開始        | 10:22 |
| 11 | 役員・選手団退場完了        | 10:37 |
| 12 | 終了                | 10:38 |



ほしぶー

## V 閉会式



# 1. 次第



## V 閉会式

<閉会式> 期日／令和5年（2023年）10月30日（月）

会場／白波スタジアム  
（鹿児島県立鴨池陸上競技場）



| 順  | 次 第                                | 時 刻     |
|----|------------------------------------|---------|
|    | 実施態度決定                             | 5:00    |
|    | (競技終了)                             | (13:00) |
| 1  | 開場<br>(役員・選手団受付開始)<br>(役員・選手団受付終了) | 14:00   |
| 2  | オープニングプログラム開始<br>(役員・選手団集合開始)      | 15:00   |
| 3  | オープニングプログラム終了<br>(役員・選手団集合完了)      | 15:30   |
| 4  | 開式通告                               | 15:40   |
| 5  | 大会会長あいさつ                           | 15:41   |
| 6  | スポーツ庁長官あいさつ                        | 15:44   |
| 7  | 大会旗・鹿児島県旗・鹿児島市旗降納                  | 15:50   |
| 8  | 国旗降納                               | 15:54   |
| 9  | 大会旗引継                              | 15:56   |
| 10 | 炬火納火                               | 15:58   |
| 11 | 閉会宣言                               | 16:03   |
| 12 | 閉式通告<br>(ファイナルステージ準備)              | 16:04   |
| 13 | ファイナルステージ開始                        | 16:10   |
| 14 | ファイナルステージ終了                        | 16:40   |
| 15 | 役員・選手団退場開始                         | 16:42   |
| 16 | 役員・選手団退場完了                         | 17:00   |
| 17 | 終了                                 | 17:01   |



## 2. 全体スケジュール



| 時刻      | 次第                | 要領                                       | 音楽                 | 出演者                            |
|---------|-------------------|--|--------------------|--------------------------------|
| 5:00    | 実施態度決定            | 実施態度を決定する。                               |                    |                                |
| (13:00) | (競技終了)            | (すべての競技が終了する。)                           |                    |                                |
| 14:00   | 開場                | 観覧者の入場を開始する。                             |                    |                                |
|         | (役員・選手団受付開始)      | (役員・選手団の受付を開始する。)                        |                    |                                |
|         | (役員・選手団受付終了)      | (役員・選手団の受付を終了する。)                        |                    |                                |
| 15:00   | オープニングプログラム開始     | オープニングプログラムを開始する。                        |                    | ●オープニングプログラム出演者                |
|         | (役員・選手団集合開始)      | (役員・選手団の集合を開始する。)                        |                    |                                |
| 15:30   | オープニングプログラム終了     | オープニングプログラムを終了する。                        |                    |                                |
|         | (役員・選手団集合完了)      | (役員・選手団は集合を完了する。)                        |                    |                                |
| 15:40   | 開式通告              | アナウンスにより、開式を通告する。<br>開式通告後、ファンファーレを演奏する。 | 「ファンファーレ I」        | ●ファンファーレ隊                      |
| 15:41   | 大会会長あいさつ          | 大会会長が登壇し、あいさつを述べる。                       |                    | ●大会会長                          |
| 15:44   | スポーツ庁長官あいさつ       | スポーツ庁長官が登壇し、あいさつを述べる。                    |                    | ●スポーツ庁長官                       |
| 15:50   | 大会旗・鹿児島県旗・鹿児島市旗降納 | 全国障害者スポーツ大会歌「空よ大地よ」斉唱のうちに、各旗を降納する。       | 「空よ大地よ」            | ●吹奏楽隊、合唱隊                      |
| 15:54   | 国旗降納              | 国歌「君が代」斉唱のうちに、国旗を降納する。                   | 「君が代」              |                                |
| 15:56   | 大会旗引継             | 大会旗を佐賀県へ引き継ぐ。                            | 「Batons～キミの夢が叶う時～」 | ●鹿児島県知事<br>●佐賀県知事              |
| 15:58   | 炬火納火              | 炬火を納火する。                                 | 「炬火関連曲 II」         | ●吹奏楽隊、合唱隊                      |
| 16:03   | 閉会宣言              | 閉会宣言後、ファンファーレを演奏する。                      | 「ファンファーレ V」        | ●ファンファーレ隊                      |
| 16:04   | 閉式通告              | アナウンスにより、閉式を通告する。<br>閉式通告後、ファンファーレを演奏する。 | 「ファンファーレ IV」       | ●ファンファーレ隊                      |
|         | (ファイナルステージ準備)     | (ファイナルステージの準備を行う。)                       |                    |                                |
| 16:10   | ファイナルステージ開始       | ファイナルステージを開始する。                          |                    | ●ファイナルステージ出演者                  |
| 16:40   | ファイナルステージ終了       | ファイナルステージを終了する。                          |                    |                                |
| 16:42   | 役員・選手団退場開始        | 役員・選手団は退場を開始する。                          | 「入退場行進曲」           | ●吹奏楽隊、合唱隊<br>●プラカード<br>●役員・選手団 |
| 17:00   | 役員・選手団退場完了        | 役員・選手団は退場を完了する。                          |                    |                                |
| 17:01   | 終了                |  |                    |                                |



### 3. 参加者スケジュール



V 閉会式

| 時刻      | 次第                                 | 役員・選手団 | 一般観覧者・招待者 | 実施本部員                   | 式典音楽隊    | オープニングプログラム出演者 | ファイナルステージ出演者 |
|---------|------------------------------------|--------|-----------|-------------------------|----------|----------------|--------------|
| 5:00    | 実施態度決定                             |        |           | ・事務局集合<br>・打合せ<br>・準備作業 |          |                |              |
|         |                                    |        |           |                         | 集合       |                |              |
| (13:00) | (競技終了)                             |        |           |                         |          | 集合開始           | 集合           |
| 14:00   | 開場<br>(役員・選手団受付開始)<br>(役員・選手団受付終了) | 受付     |           |                         | サウンドチェック |                |              |
| 15:00   | オープニングプログラム開始<br>(役員・選手団集合開始)      |        |           |                         |          | 出演             |              |
| 15:30   | オープニングプログラム終了<br>(役員・選手団集合完了)      | 集合     |           |                         |          | 終了後解散          |              |
| 15:40   | 開式通告                               |        |           |                         |          |                |              |
| 15:41   | 大会会長あいさつ                           |        |           |                         |          |                |              |
| 15:44   | スポーツ庁長官あいさつ                        |        |           |                         |          |                |              |
| 15:50   | 大会旗・鹿児島県旗・鹿児島市旗降納                  |        |           |                         |          |                |              |
| 15:54   | 国旗降納                               |        |           |                         |          |                |              |
| 15:56   | 大会旗引継                              |        |           |                         |          |                |              |
| 15:58   | 炬火納火                               |        |           |                         |          |                |              |
| 16:03   | 閉会宣言                               |        |           |                         |          |                |              |
| 16:04   | 閉式通告<br>(ファイナルステージ準備)              | 式典参加   |           |                         |          |                |              |
| 16:10   | ファイナルステージ開始                        |        |           |                         |          |                | 出演           |
| 16:40   | ファイナルステージ終了                        |        |           |                         |          |                |              |
| 16:42   | 役員・選手団退場開始                         |        |           |                         |          |                |              |
| 17:00   | 役員・選手団退場完了                         |        |           |                         |          |                |              |
| 17:01   | 終了                                 |        |           |                         |          |                |              |



## 4. 会場配置図



V 閉会式

### (1) 全体

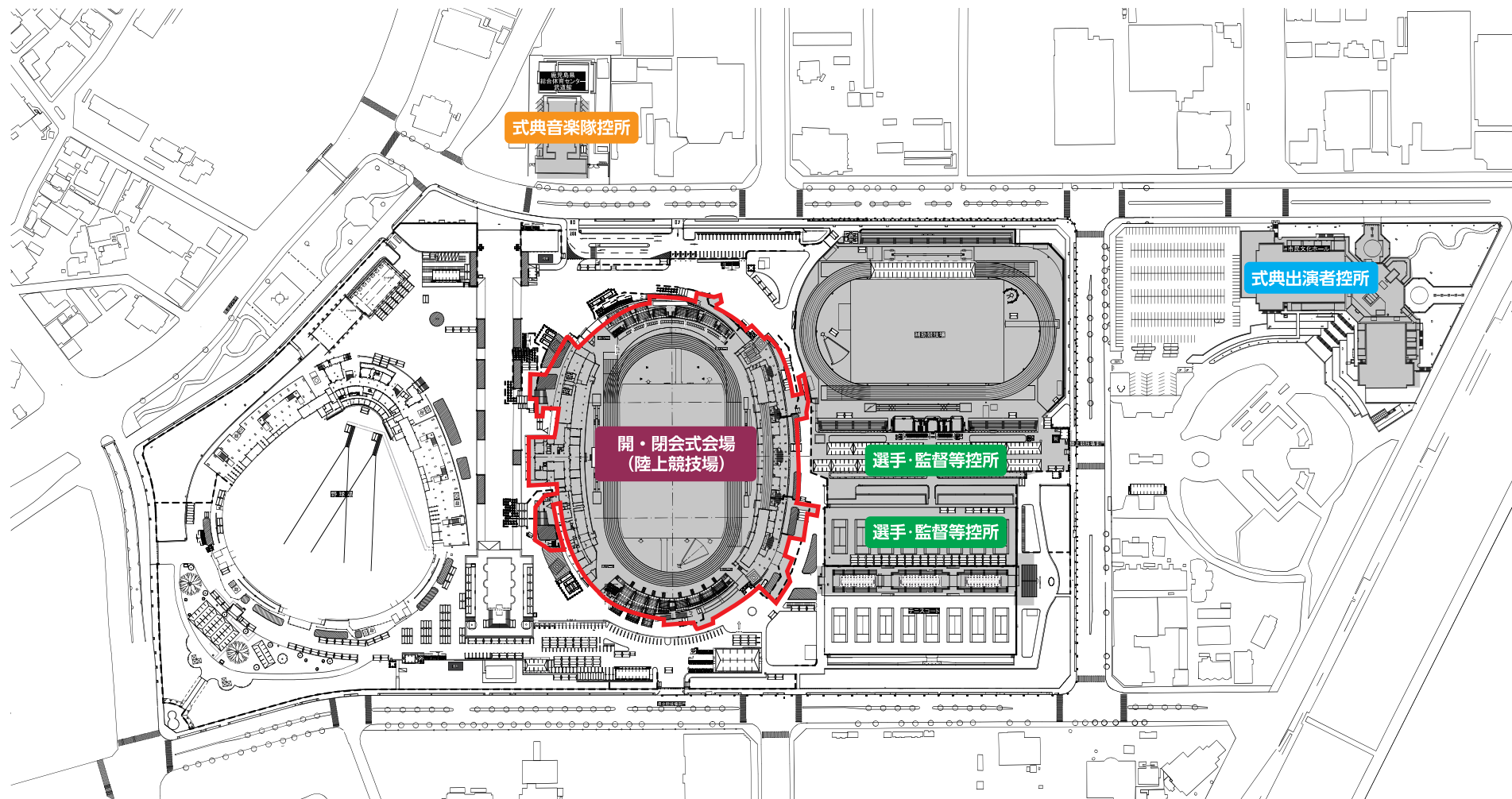



# 4. 会場配置図



V 閉会式

(2) 陸上競技場(全体)

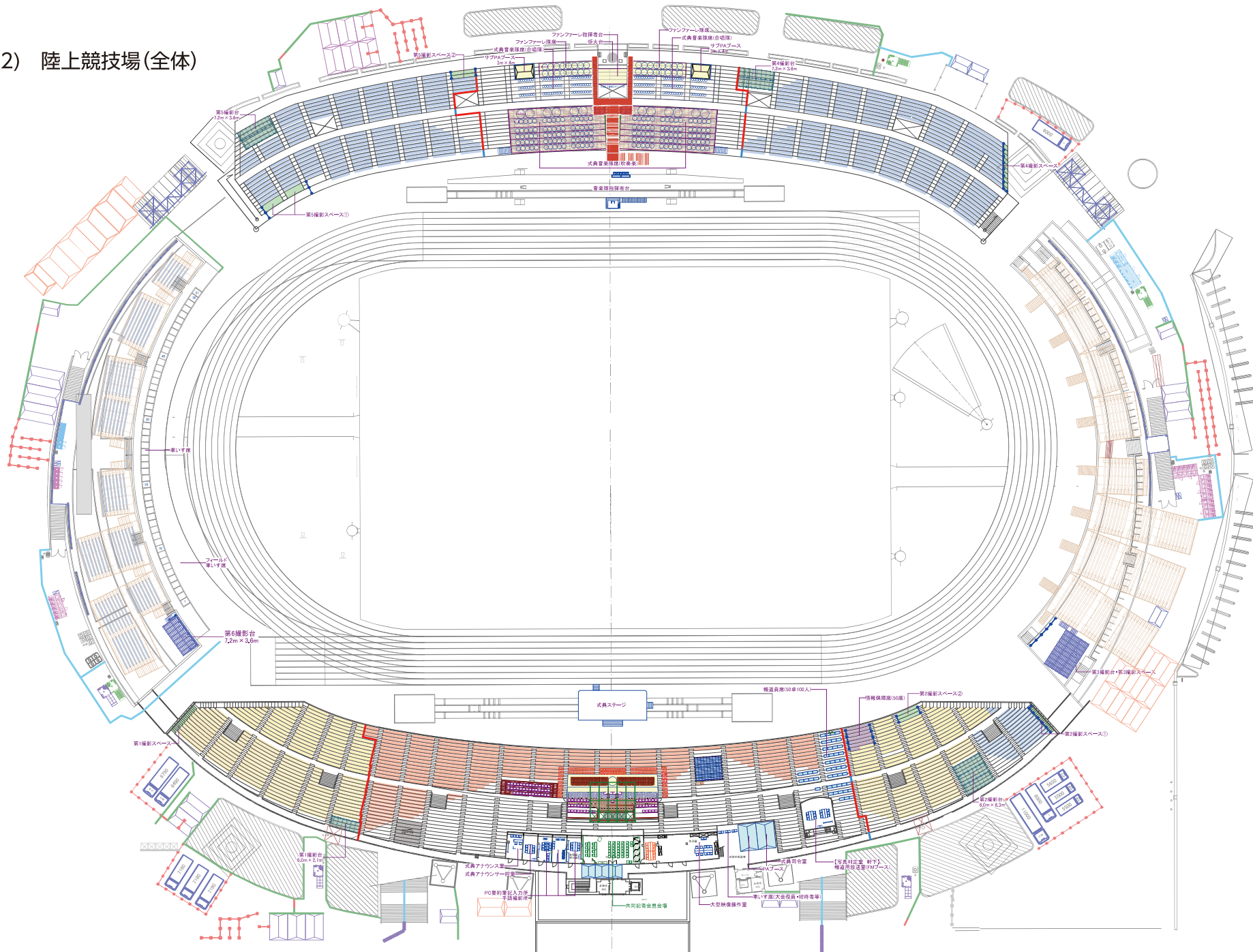





## 4. 会場配置図



(3) 陸上競技場 メインスタンド 1F・2F

※本ページは、警備上の関係により、割愛させていただきます。



# 4. 会場配置図



V 閉会式

(4) 陸上競技場メインスタンド 3F

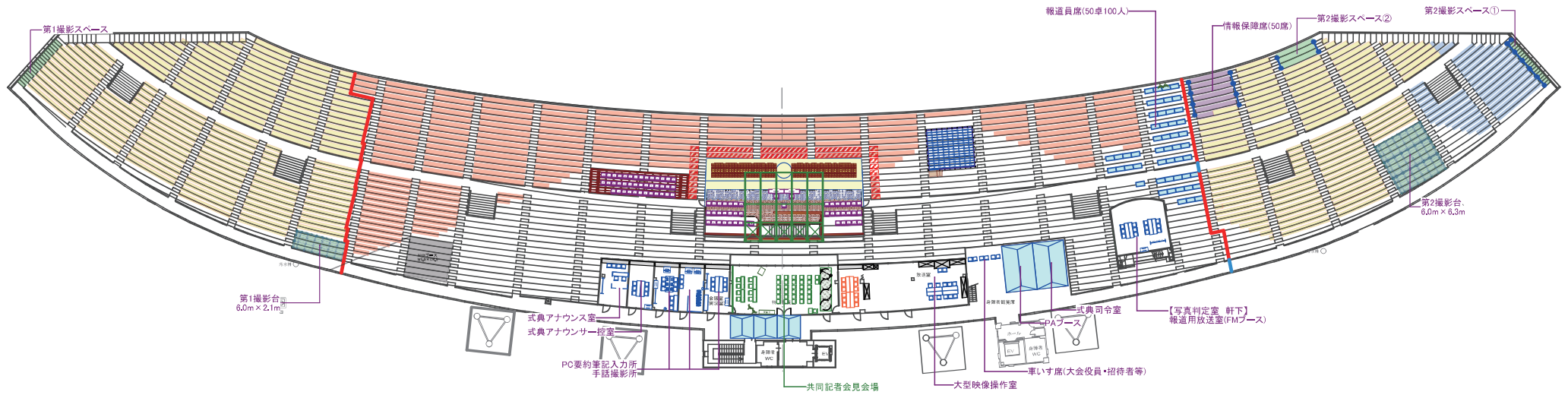



# 4. 会場配置図



V 閉会式

(5) 陸上競技場バックスタンド 1F

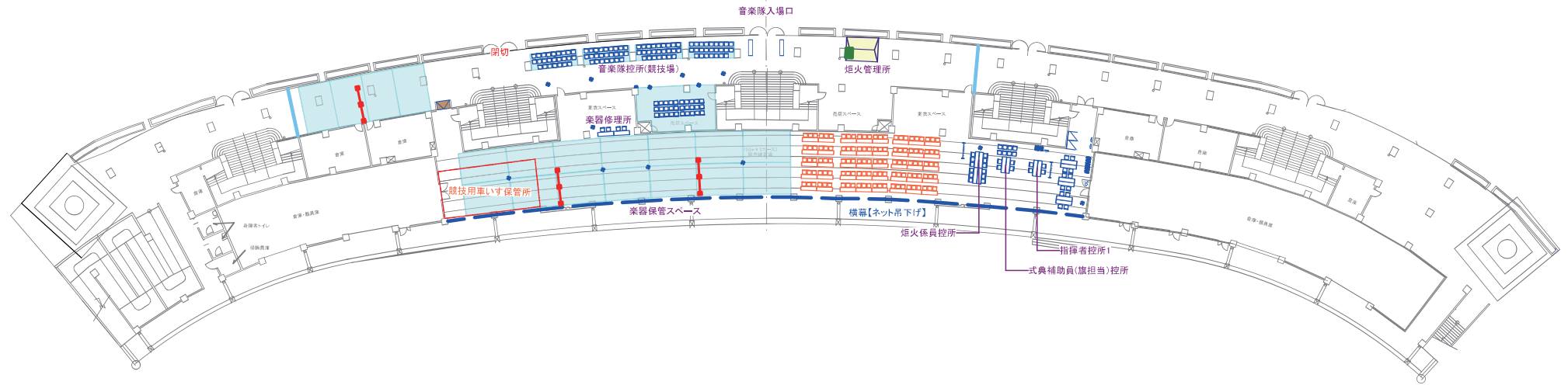



# 5. 動線計画



V 閉会式

## (1) 閉会式 入場

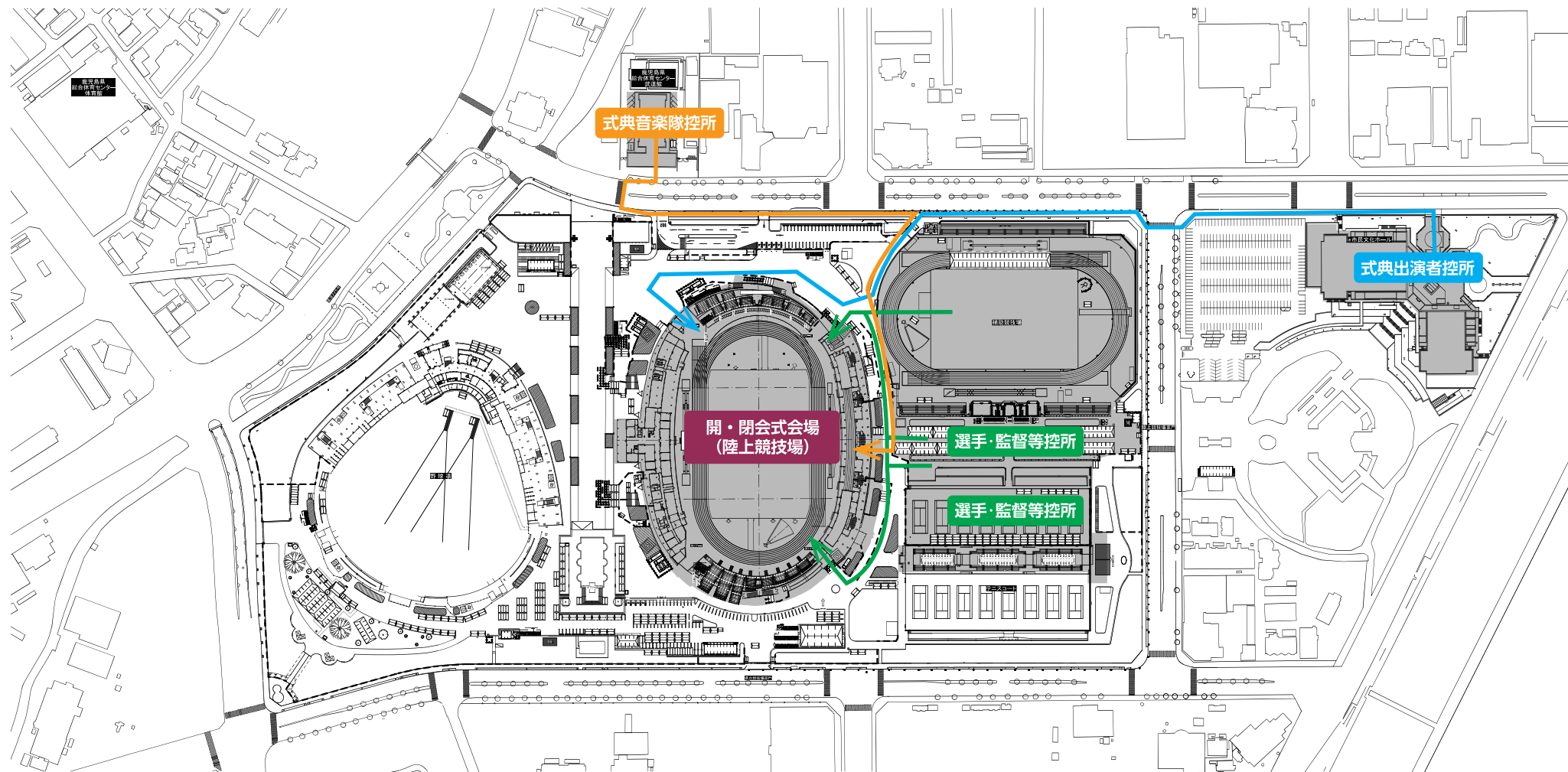

- オープニングプログラム出演者
- 式典音楽隊
- 役員・選手団



# 5. 動線計画



V 閉会式

## (2) 閉会式 退場

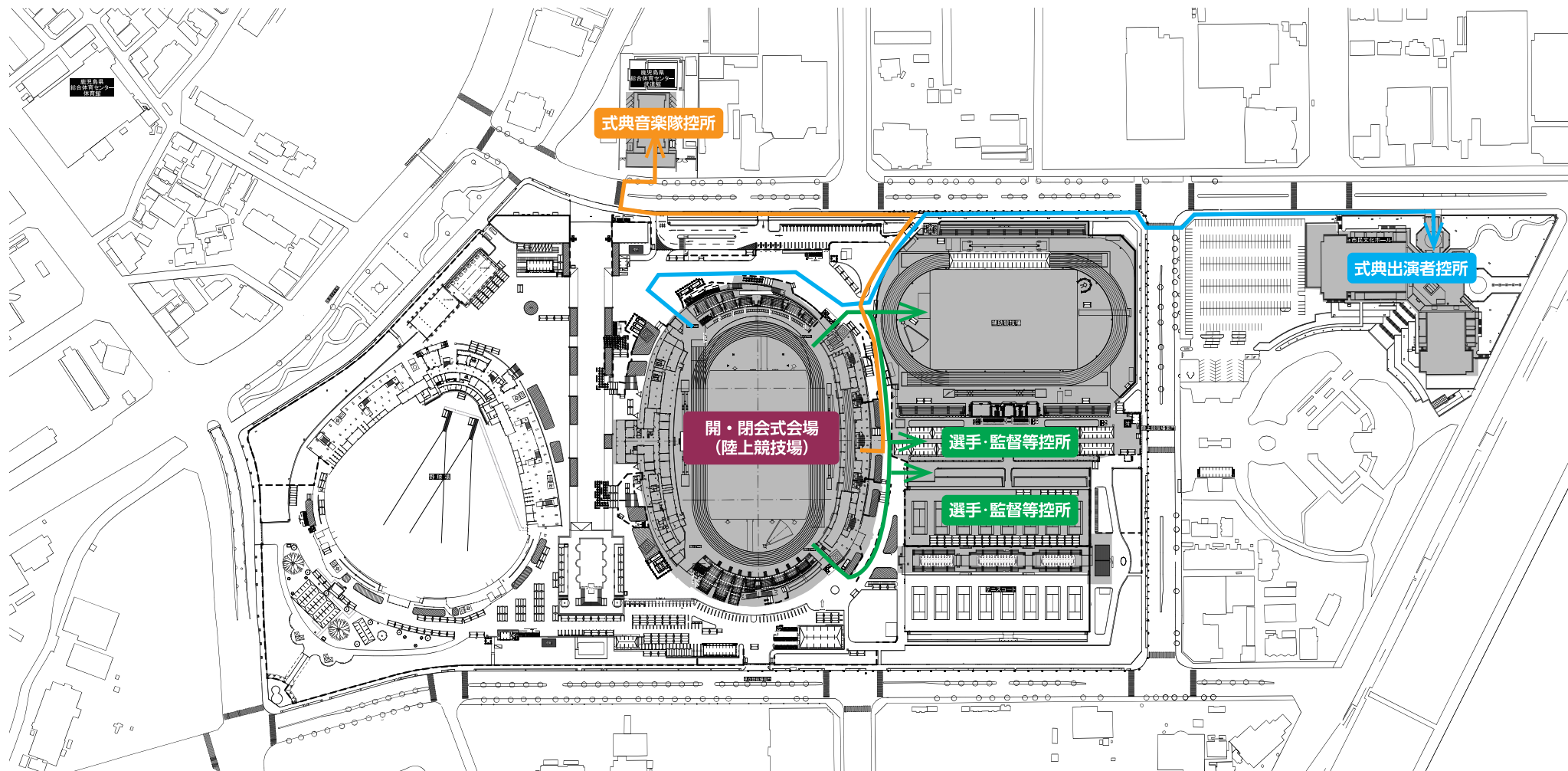

- オープニングプログラム出演者
- 式典音楽隊
- 役員・選手団



## 6. 役員・選手団入退場計画



V 閉会式

### (1) 入場方法

- ①役員・選手団の入場行進は行わない。  
役員・選手団は受付終了後、指定の席へ随時着席する。
- ②フィールドには、事前に椅子を配置しておき、役員・選手団は着席のうえ、閉会式に参加する。

### (2) 入場方法・整列場所

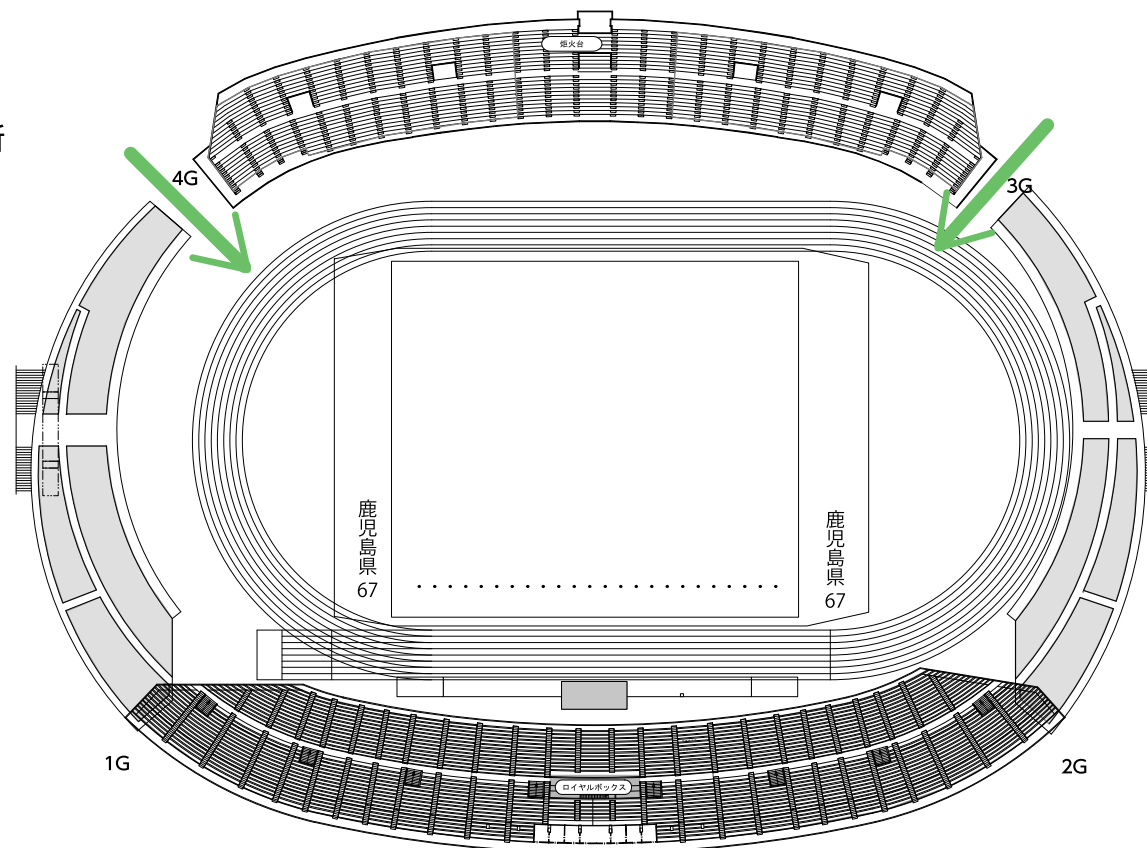

<整列順>

|      |     |     |     |     |     |     |     |     |     |     |     |     |       |     |     |     |     |      |     |     |      |     |     |     |     |     |     |     |     |     |     |     |     |     |     |     |     |     |     |     |     |    |     |     |     |     |     |     |      |      |     |     |     |     |     |     |     |     |     |     |     |     |     |     |      |     |     |     |     |     |     |     |     |     |     |     |     |     |     |      |
|------|-----|-----|-----|-----|-----|-----|-----|-----|-----|-----|-----|-----|-------|-----|-----|-----|-----|------|-----|-----|------|-----|-----|-----|-----|-----|-----|-----|-----|-----|-----|-----|-----|-----|-----|-----|-----|-----|-----|-----|-----|----|-----|-----|-----|-----|-----|-----|------|------|-----|-----|-----|-----|-----|-----|-----|-----|-----|-----|-----|-----|-----|-----|------|-----|-----|-----|-----|-----|-----|-----|-----|-----|-----|-----|-----|-----|-----|------|
| 鹿児島県 | 札幌市 | 北海道 | 青森県 | 岩手県 | 仙台市 | 宮城県 | 秋田県 | 山形県 | 福島県 | 茨城県 | 栃木県 | 群馬県 | さいたま市 | 埼玉県 | 千葉県 | 千葉市 | 東京都 | 相模原市 | 川崎市 | 横浜市 | 神奈川県 | 山梨県 | 新潟県 | 新潟市 | 長野県 | 長野市 | 富山県 | 石川県 | 福井県 | 浜松市 | 静岡県 | 静岡市 | 名古屋 | 愛知県 | 三重県 | 三重市 | 岐阜県 | 岐阜市 | 滋賀県 | 京都市 | 京都市 | 堺市 | 大阪市 | 大阪市 | 神戸市 | 神戸市 | 兵庫県 | 奈良県 | 和歌山県 | 和歌山市 | 鳥取県 | 鳥取市 | 岡山県 | 岡山市 | 広島県 | 広島市 | 山口県 | 山口市 | 徳島県 | 徳島市 | 愛媛県 | 愛媛市 | 高知県 | 高知市 | 北九州市 | 福岡県 | 福岡市 | 福岡県 | 長崎県 | 熊本市 | 熊本県 | 熊本市 | 大分県 | 大分市 | 佐賀県 | 佐賀市 | 宮崎県 | 宮崎市 | 沖縄県 | 鹿児島県 |
| 67   | 66  | 65  | 64  | 63  | 62  | 61  | 60  | 59  | 58  | 57  | 56  | 55  | 54    | 53  | 52  | 51  | 50  | 49   | 48  | 47  | 46   | 45  | 44  | 43  | 42  | 41  | 40  | 39  | 38  | 37  | 36  | 35  | 34  | 33  | 32  | 31  | 30  | 29  | 28  | 27  | 26  | 25 | 24  | 23  | 22  | 21  | 20  | 19  | 18   | 17   | 16  | 15  | 14  | 13  | 12  | 11  | 10  | 9   | 8   | 6   | 5   | 4   | 3   | 7   | 2    | 1   | 67  |     |     |     |     |     |     |     |     |     |     |     |     |      |



## 6. 役員・選手団入退場計画



V 閉会式

### (3) 退場方法及び動線

- ① 参加人数 : 約 5,600人
- ② 隊 列 : 都道府県・指定都市名プラカード→旗手  
→団長→役員・選手団
- ③ 隊 形 : 都道府県・指定都市3選手団ずつが基本  
※鹿児島県選手団は退場開始前にお見送り位置に移動・待機
- ④ 退場ゲート : 第3・4ゲート
- ⑤ 行進レーン : 第1～7レーン
- ⑥ 行進時間 : 18分

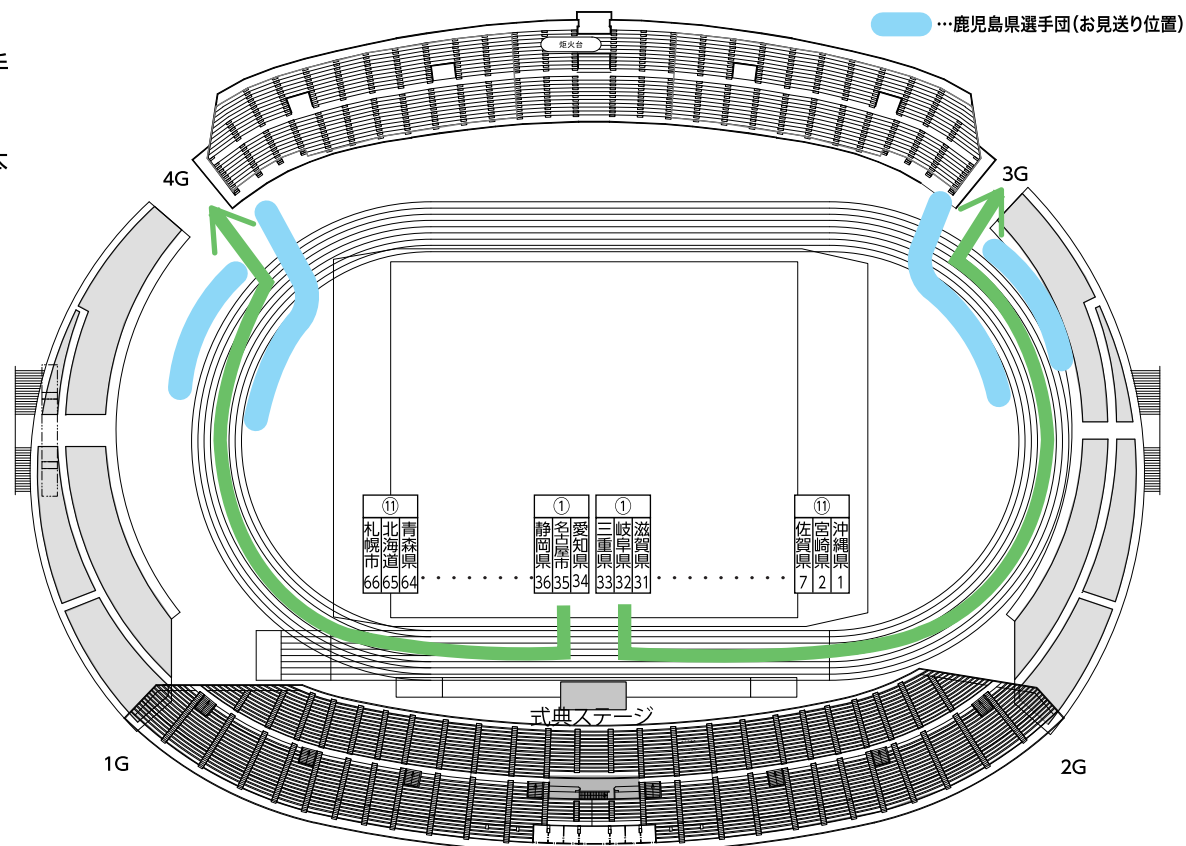

### <退場順>

|     |     |     |     |     |     |     |     |     |     |     |     |       |     |     |     |     |      |     |     |      |     |     |     |     |     |     |     |     |     |     |     |     |     |     |     |     |    |     |     |     |     |     |      |     |     |     |     |     |     |     |     |     |     |      |     |     |     |     |     |     |     |     |     |   |   |
|-----|-----|-----|-----|-----|-----|-----|-----|-----|-----|-----|-----|-------|-----|-----|-----|-----|------|-----|-----|------|-----|-----|-----|-----|-----|-----|-----|-----|-----|-----|-----|-----|-----|-----|-----|-----|----|-----|-----|-----|-----|-----|------|-----|-----|-----|-----|-----|-----|-----|-----|-----|-----|------|-----|-----|-----|-----|-----|-----|-----|-----|-----|---|---|
| ⑪   | ⑩   | ⑨   | ⑧   | ⑦   | ⑥   | ⑤   | ④   | ③   | ②   | ①   | ①   | ②     | ③   | ④   | ⑤   | ⑥   | ⑦    | ⑧   | ⑨   | ⑩    | ⑪   |     |     |     |     |     |     |     |     |     |     |     |     |     |     |     |    |     |     |     |     |     |      |     |     |     |     |     |     |     |     |     |     |      |     |     |     |     |     |     |     |     |     |   |   |
| 札幌市 | 北海道 | 青森県 | 岩手県 | 仙台市 | 宮城県 | 秋田県 | 山形県 | 福島県 | 茨城県 | 栃木県 | 群馬県 | さいたま市 | 埼玉県 | 千葉県 | 千葉県 | 東京都 | 相模原市 | 川崎市 | 横浜市 | 神奈川県 | 山梨県 | 新潟県 | 新潟県 | 長野県 | 富山県 | 石川県 | 福井県 | 浜松市 | 静岡市 | 静岡市 | 愛知県 | 三重県 | 岐阜県 | 滋賀県 | 京都市 | 京都市 | 堺市 | 大阪市 | 大阪市 | 神戸市 | 兵庫県 | 奈良県 | 和歌山県 | 鳥取県 | 島根県 | 岡山市 | 岡山市 | 広島県 | 山口県 | 香川県 | 徳島県 | 愛媛県 | 高知県 | 北九州市 | 福岡市 | 福岡市 | 長崎県 | 熊本県 | 熊本県 | 大分県 | 佐賀県 | 宮崎県 | 沖縄県 |   |   |
| 66  | 65  | 64  | 63  | 62  | 61  | 60  | 59  | 58  | 57  | 56  | 55  | 54    | 53  | 52  | 51  | 50  | 49   | 48  | 47  | 46   | 45  | 44  | 43  | 42  | 41  | 40  | 39  | 38  | 37  | 36  | 35  | 34  | 33  | 32  | 31  | 30  | 29 | 28  | 27  | 26  | 25  | 24  | 23   | 22  | 21  | 20  | 19  | 18  | 17  | 16  | 15  | 14  | 13  | 12   | 11  | 10  | 9   | 8   | 6   | 5   | 4   | 3   | 7   | 2 | 1 |



## 7. 音響・映像計画



V 閉会式

| 時刻      | 次第                | LAP | 音響計画    | 映像計画                           |
|---------|-------------------|-----|---------|--------------------------------|
| 5:00    | 実施態度決定            |     |         |                                |
| (13:00) | (競技終了)            |     |         |                                |
| 14:00   | 開場                |     | BGM     | ・タイトル (燃ゆる感動かごしま大会) ・各種案内映像    |
| 15:00   | オープニングプログラム開始     | 30' | 出演団体音源  | ・会場内LIVE映像 (オープニングプログラム)       |
| 15:30   | オープニングプログラム終了     | 10' |         |                                |
| 15:40   | 開式通告              | 1'  | 式典音楽隊演奏 | ・会場内LIVE映像 (ファンファーレ隊)          |
| 15:41   | 大会会長あいさつ          | 3'  |         | ・会場内LIVE映像 (大会会長)              |
| 15:44   | スポーツ庁長官あいさつ       | 6'  |         | ・会場内LIVE映像 (スポーツ庁長官)           |
| 15:50   | 大会旗・鹿児島県旗・鹿児島市旗降納 | 4'  | 式典音楽隊演奏 | ・会場内LIVE映像 (各旗) ・「空よ大地よ」歌詞テロップ |
| 15:54   | 国旗降納              | 2'  | 式典音楽隊演奏 | ・会場内LIVE映像 (国旗) ・「君が代」歌詞テロップ   |
| 15:56   | 大会旗引継             | 2'  | CD音源    | ・会場内LIVE映像 (式典ステージ)            |
| 15:58   | 炬火納火              | 5'  | 式典音楽隊演奏 | ・会場内LIVE映像 (炬火台)               |
| 16:03   | 閉会宣言              | 1'  | 式典音楽隊演奏 | ・会場内LIVE映像 (式典ステージ・ファンファーレ隊)   |
| 16:04   | 閉式通告              | 6'  | 式典音楽隊演奏 | ・会場内LIVE映像 (ファンファーレ隊)          |
|         | (ファイナルステージ準備)     |     |         | ・タイトル (燃ゆる感動かごしま大会)            |
| 16:10   | ファイナルステージ開始       | 30' | 出演団体音源  | ・会場内LIVE映像 (ファイナルステージ)         |
| 16:40   | ファイナルステージ終了       | 2'  |         |                                |
| 16:42   | 役員・選手団退場開始        | 18' | 式典音楽隊演奏 | ・会場内LIVE映像 (役員・選手団・式典音楽隊・客席等)  |
| 17:00   | 役員・選手団退場完了        | 1'  |         |                                |
| 17:01   | 終了                |     | BGM     | ・タイトル (燃ゆる感動かごしま大会)            |





## 8. 式典音楽の概要



式典音楽隊は県内の団体から構成し、本県にゆかりのある作曲家を起用し、「鹿児島」の魅力を取り入れた式典音楽とします。

### (1) 式典音楽使用曲

| 使用場面              | 使用曲                       | 作詞・作曲・編曲者  | 演奏形態     |
|-------------------|---------------------------|--|----------|
| 開式通告              | ファンファーレ I                 | 作曲：吉俣 良 吹奏楽編曲：宮野 幸子                              | ファンファーレ隊 |
| 大会旗・鹿児島県旗・鹿児島市旗降納 | 全国障害者スポーツ大会大会歌<br>「空よ大地よ」 | 作詞：長沢 美代子・高畑 葉都子 補作詞：喜多條 忠<br>作曲：南 こうせつ 編曲：佐橋 俊彦 | 吹奏楽隊・合唱隊 |
| 国旗降納              | 国歌「君が代」                   | 作曲：林 広守 編曲：伊藤 康英                                 | 吹奏楽隊・合唱隊 |
| 大会旗引継             | 「Batons ～キミの夢が叶う時～」       | 作詞：326 補作詞・作曲：千綿偉功 編曲：サトウダイ                      | CD音源     |
| 炬火納火              | 炬火関連曲 II <納火>             | 作曲：吉俣 良 吹奏楽編曲：宮野 幸子                              | 吹奏楽隊・合唱隊 |
| 閉会宣言              | ファンファーレ V                 | 作曲：吉俣 良 吹奏楽編曲：宮野 幸子                              | ファンファーレ隊 |
| 閉式通告              | ファンファーレ IV                | 作曲：吉俣 良 吹奏楽編曲：宮野 幸子                              | ファンファーレ隊 |
| 役員・選手団退場          | 開会式入場曲から抜粋                | ——   | 吹奏楽隊・合唱隊 |

(2) 式典音楽隊編成  
開会式に同じ

(3) 服飾デザイン  
開会式に同じ





- 「燃ゆる感動かごしま国体」から「燃ゆる感動かごしま大会」まで活用された炬火を納火し、フィナーレを飾ります。





## 10. オープニングプログラム・ファイナルステージ計画



### (1) オープニングプログラムの基本的な考え方・方向性

- 熱戦を繰り広げ感動をくれた選手の健闘を称えるとともに、ボランティアや応援等で支えてくださった全ての方に感謝し、「燃ゆる感動かごしま大会」の感動を伝える内容とします。
- 本大会で育んだ感動を、選手・観覧者・大会に参加してくださった全ての方々でつなぎ、感動を未来につなぐ内容とします。

| 項目           | 内容                            | プログラム     | 出演団体等                       |
|--------------|-------------------------------|-----------|-----------------------------|
| 主催者<br>プログラム | ○ 熱戦を繰り広げた選手やそれを支えた方へのインタビュー等 | 選手インタビュー等 | 競技を振り返っていただくほか、鹿児島県の感想なども伺う |
|              |                               | 音パフォーマンス  | otto & orabu                |
| 映像<br>プログラム  | ○ 感動の3日間を振り返る大会メモリアル映像        | —         | —                           |

### (2) ファイナルステージの基本的な考え方・方向性

- 両大会のフィナーレを飾るにふさわしいものとします。
- 多くの感動を与えてくれた選手・観覧者・大会に参加してくださった全ての方々がひとつになり、会場全体が感動で包み込まれる内容とします。

| 項目           | プログラム  |
|--------------|--|
| 主催者<br>プログラム | ○ 両大会のフィナーレとして、本県ゆかりのアーティストによる、会場を感動で包むコンサート |



# 11. 荒天時計画



<閉会式> 期日／令和5年（2023年）10月 30日（月）

会場／川商ホール（鹿児島市民文化ホール）

○参集規模

- ・役員・選手団 : 各都道府県・指定都市4人以内
- ・一般観覧者 : 観覧なし

○式典内容

- ・役員・選手団の入場行進：実施しない
- ・式典音楽 : 録音により対応
- ・オープニングプログラム：実施しない
- ・ファイナルステージ : 実施しない

| 順  | 次 第               | 時 刻     |
|----|-------------------|---------|
|    | 実施態度決定            | 5:00    |
|    | (競技終了)            | (13:00) |
| 1  | 開場                | 13:30   |
|    | (役員・選手団受付開始)      |         |
| 2  | 入場締切              | 14:40   |
|    | (役員・選手団受付終了)      |         |
| 3  | 開式通告              | 15:40   |
| 4  | 大会会長あいさつ          | 15:41   |
| 5  | スポーツ庁長官あいさつ       | 15:44   |
| 6  | 大会旗・鹿児島県旗・鹿児島市旗儀礼 | 15:50   |
| 7  | 国旗儀礼              | 15:54   |
| 8  | 大会旗引継             | 15:56   |
| 9  | 閉会宣言              | 15:58   |
| 10 | 閉式通告              | 15:59   |
| 11 | 役員・選手団退場開始        | 16:01   |
| 12 | 役員・選手団退場完了        | 16:11   |
| 13 | 終了                | 16:12   |



すなぶー



ゆゆぶー

## VI 演技計画



タイトル

## Heartbeat Kagoshima ～鹿児島島の鼓動～

### 歓迎演技構想

- 鹿児島島の歴史や自然, 文化などの多彩な魅力を「鼓動」をキーワードとして各章をつなぎ, 全体としてもまとまりのある構成とします。
- 鹿児島島の風土や県民から溢れ出すパワーで, 出演者・観客等, 全員のHeartbeat(心臓の鼓動)がひとつになり, その鼓動が全国に響き渡るような展開とします。
- 小学生から一般まで, 約1,300人の県民が熱い想いで演じることで, 全ての人々の記憶に深く刻まれ, いつまでも語り継がれる演技とします。



### プロローグ

## 「鼓動との出会い」

鹿児島に想いを馳せ、物語をつないでいく「主人公」が映像で登場。

鹿児島の風土や文化に触れていくことで、そこに息づくさまざまな鼓動にあらためて気づき、そのすばらしさを全国へ、世界へ、未来へ発信する。

| 時間 | シーン展開   | 出演者・人数          |
|----|---|-----------------|
| 1分 | ストーリーテラーが、幕末を生きた若き群像の仲間として当時を懐かしみ振り返りつつも、今の時代に熱い想いを伝えるかのように語りかける。 | ・ストーリーテラー<br>1人 |

### 第1章

## 「若き鼓動」～若き薩摩の精神を表現～

幕末期に熱き志を胸に渡欧した若者たち。その若者たちは、命がけで学んだ文化や技術、さまざまな知識を日本の近代化に注ぎ込んだ。その様子を熱く力強く語りかける。

| 時間        | シーン展開   | 出演者・人数  |
|-----------|---|---|
| 3分<br>30秒 | ヨーロッパの文化や技術を目の当たりにした衝撃を、新しい時代を生み出す力に変えた若者たち。失敗を繰り返しながらも経験を積み上げる精神や行動力をパフォーマンスで表現。<br>また、当時のシンボルとして船を登場させ、観客にインパクトと、幕末へタイムスリップしたかのようなイメージを与える。 | ・ストーリーテラー<br>・小学生<br>・特別支援学校生<br>・大学生<br>約 400人 |



### 第2章

### 「生命の鼓動」～鹿児島 naturally 生命の力強さを表現～

若き群像たちのひたむきさ、湧き出る底力を、鹿児島 naturally 生命の力強さを表現～  
 長い年月をかけて創り上げられた奄美群島や屋久島などの豊かな自然。そこに宿るさまざまな生命。  
 小さな生命が集まり生み出す鼓動を伝える。

| 時間        | シーン展開  | 出演者・人数                               |
|-----------|--|--------------------------------------|
| 3分<br>30秒 | 何千年もの昔から脈々と受け継がれる鹿児島 naturally 生命のリズム。それは一つの小さなしずくからはじまる。純粋でしなやかな中にも力強くて芯がある。<br>小さな生命が集まり生み出される鹿児島 naturally 生命の力強さを表現、その鼓動を創作ダンスで表現。 | ・ストーリーテラー<br>・中学生<br>・高校生<br>約 300 人 |

### 第3章

### 「熱き鼓動」～鹿児島 naturally 熱き情熱を表現～

生命の鼓動はやがて熱き思いへ。若き群像たちの熱き心を桜島にたとえて語る。  
 鹿児島 naturally 熱き情熱を表現～  
 鹿児島 naturally 熱き情熱を表現～  
 鹿児島 naturally 熱き情熱を表現～

| 時間        | シーン展開  | 出演者・人数   |
|-----------|--|--|
| 3分<br>30秒 | 桜島の熱さ、爆発力、エネルギー、存在感を、和太鼓のリズムと創作ダンス・集団演技で、熱き鼓動として表現。<br>競技場後方に見える実物の桜島に対し、広い緑のフィールドを活かした二次元的展開で桜島を表現。<br>シンボリックな造形物のある第1・2章とのメリハリをつけた構成とする。 | ・ストーリーテラー<br>・中学生<br>・高校生<br>・和太鼓団体<br>約 500 人 |





### 最終章

## 「鹿児島島の鼓動」～全国へ向けた鹿児島の想いを表現～

鹿児島はいつも時代の先を見ている。

若き群像はいまの鹿児島にも生きている。

| 時間        | シーン展開  | 出演者・人数  |
|-----------|--|---|
| 3分<br>30秒 | <p>たくさんの鼓動 (beat) がひとつになる時。<br/>鹿児島で生まれた鼓動, 全国から集まった鼓動。<br/>さまざまな鼓動がひとつになり新たな鹿児島の鼓動となり世界, 未来への発信を演技で表現。<br/>鹿児島の鼓動として, チェストおはらが披露されると全出演者がフィールドに登場。<br/>会場に集ったすべての観客, 選手たちに鹿児島の鼓動を伝える集団演技を披露し, フィナーレとなる。</p> | <ul style="list-style-type: none"> <li>・ストーリーテラー</li> <li>・短大生, 大学生等によるチェストおはらチーム</li> <li>・1～3章出演者</li> </ul> <p>約 1,300 人</p> |





### ●出演団体一覧

#### 第1章

鹿児島市立八幡小学校  
 鹿児島市立中郡小学校  
 鹿児島県立武岡台特別支援学校  
 鹿児島県立鹿児島特別支援学校  
 鹿児島県立鹿児島南特別支援学校  
 鹿児島大学教育学部附属特別支援学校  
 鹿屋体育大学ダンス部

#### 第2章

鹿児島県立甲南高等学校ダンス部  
 鹿児島県立鹿児島中央高等学校ダンス部  
 鹿児島県立錦江湾高等学校ダンス部  
 鹿児島県立武岡台高等学校ダンス部  
 鹿児島県立明桜館高等学校ダンス部  
 鹿児島県立鹿児島南高等学校ダンス部  
 樟南高等学校ダンス部

鹿児島純心女子中学校・高等学校ダンス部  
 指宿市立指宿商業高等学校ダンス部  
 鹿児島県立伊集院高等学校ダンス部  
 鹿児島県立川内高等学校ダンス部  
 鹿児島県立加治木高等学校ダンス部  
 鹿児島県立国分高等学校ダンス部  
 霧島市立国分中央高等学校ダンス部

#### 第3章

鹿児島市立吉野中学校  
 鹿児島実業高等学校応援団部チアリーダース  
 鹿児島城西高等学校チアリーディング部  
 神村学園中等部・高等部  
 ダンス部・チアリーディング部  
 鹿児島県太鼓連合

#### 最終章

鹿児島女子短期大学 ヤング踊り連Team鹿女短  
 鹿児島大学よさこいサークル 隼人  
 鹿児島国際大学よさこい部 創生児  
 志學館大学 YOSAKOI 踊り連 我流樂  
 第1～3章までの全出演者





## 第1章

子供たち

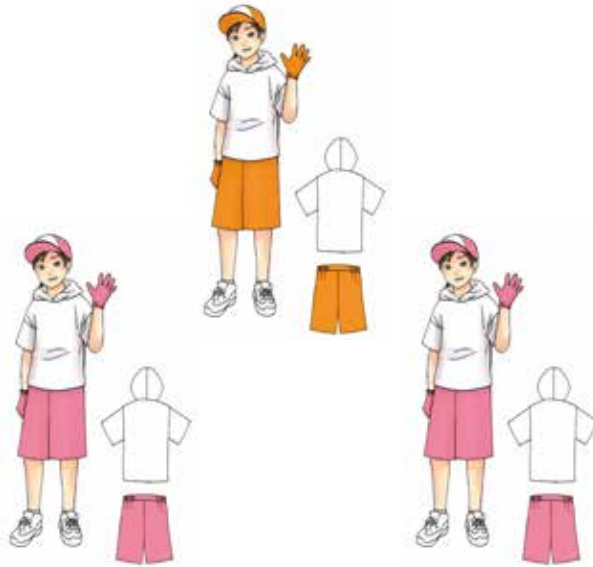

青年



## 第2章

森の精, 山の精



水の精, 雫の精





第3章

エネルギーの精 (太鼓)



エネルギーの精 (ダンサー)



エネルギーの精 (チア)



最終章

チェストパフォーマー (ヤング踊り連)



チェストパフォーマー (よさこいチーム)





ぐりぶファミリー

**燃ゆる感動かごしま国体・かごしま大会実行委員会事務局**

(鹿児島県国体・全国障害者スポーツ大会局 競技式典課)

〒890-8577鹿児島県鹿児島市鴨池新町10-1

[TEL] 099-286-2858 [FAX] 099-286-5683

[URL] <https://kagoshimakokutai2020.jp/>