



特別全国障害者スポーツ大会「燃ゆる感動かがしま大会」

選手団連絡事項
(サッカー)



大会期間：令和5年10月28日（土）～10月30日（月）

公式練習日：令和5年10月27日（金）

競技会場：国分運動公園陸上競技場・多目的広場

団体名		氏名	
-----	--	----	--

目 次

1	サッカー競技に関する連絡事項	P 1
2	会場図	P 7
3	競技実施要領	P 12
4	競技日程	P 14
5	組合せ	P 15

特別全国障害者スポーツ大会「燃ゆる感動かごしま大会」 サッカー競技に関する連絡事項

1 競技会場への入場について

(1) 競技会場について

- ・ 競技は、国分運動公園陸上競技場・多目的広場（霧島市）において行います。

(2) 選手団受付について

- ・ 開場時間 選手受付時間と同じ
- ・ 選手受付時間 27日（金）各選手団における公式練習開始時間の30分前
28日（土）8時40分～9時00分
29日（日）8時30分～8時50分
30日（月）8時10分～8時30分
- ・ 選手受付場所 B会場（多目的広場）屋内運動場横
- ・ チームの代表者は、B会場（多目的広場）屋内運動場横において受付を行い、選手は選手控所にて準備をしてください。

2 登録メンバー等の変更について

- ・ 令和5年9月29日（金）【必着】まで認めます。
 - ・ 期日後の登録メンバーやユニフォーム、背番号の変更は認められません。
- ※ 監督会議においても変更はできませんのでご注意ください。

3 IDカードについて

関係者エリアに入ることができるのは、IDカードを身に着けた方のみとなりますので、常にIDカードを携帯してください。

4 監督会議について

- (1) 10月27日（金）11時45分～12時15分にB会場（多目的広場）屋内運動場内で行います。
- (2) 各チームの代表者（2名以内）の出席をお願いします。競技運営上の質問は8月25日に締め切りました。当日の質問は受け付けませんのでご了承ください。

5 公式練習について

- (1) 公式練習は、10月27日（金）にA・B会場を使用して行います。

(2) 公式練習の割振時間については、「競技日程」(P14)をご参照ください。

※ 各選手団からの来離県調査における来県時間や公式練習の参加の有無により、練習時間を割り付けています。割当時間を確認の上、参加の可否に変更がある場合は、9月15日(金)までに事務局にお知らせください。

6 式典について

(1) 開始式

- ・ 開始式は、10月28日(土)9時20分からA会場(陸上競技場)で行います。
- ・ 各チームは、ユニフォームまたはジャージ(選手団ユニフォーム)で参加してください。
- ・ 開始式では入場行進は行いませんので、必ず開始時刻の5分前までに、各チームプラカードの後ろに整列してください。
- ・ 荒天の場合は別会場で簡素に行います。詳細は監督会議にてお知らせします。

(2) 表彰式

- ・ 10月30日(月)の決勝戦及び3位決定戦終了後(11時20分開始予定)に、A会場(陸上競技場)で行います
- ・ 各チームは、ユニフォームまたはジャージ(選手団ユニフォーム)で参加してください。
- ・ 荒天の場合は別会場で簡素に行います。詳細は当日お知らせします。
- ・ 優勝チームに優勝杯及びビクトリーブーケを、優勝、2位、3位のチームに賞状及びメダルを授与します。

7 練習について

- ・ 練習場をA会場(陸上競技場)横の野球場(外野芝生エリア)及びB会場(多目的広場)屋内運動場に設けています。
- ・ 練習時間・練習会場の指定及び割当ては行っておりません。使用する際は、各チームで譲り合ってください。
- ・ B会場(多目的広場)屋内運動場はスパイクでの立入り、練習は不可です。
- ・ 練習球は各チームで用意してください。

8 競技に係ることについて

(1) ベンチメンバー等について

- ・ チームベンチには、原則として登録された選手16名以内、監督1名、コーチ、トレーナー各2名以内及び主催者が認めた者以外は入ることはできません。
- ・ 控え選手はビブス（主催者で用意したもの、若しくは各チームで用意したもの）を着用してください。
- ・ ベンチは、組合せ表の番号が若いチームがグラウンドに向かって左側とします。
- ・ メンバー表（選手16名以内、監督1名、コーチ、トレーナー各2名以内）を試合開始90分前までに各A・B会場の競技本部へ提出してください（※ユニフォーム欄は未記入）。参考までにメンバー表を添付していますので、コピー等してお使いいただくことも可能です（監督会議時にも配布します）。

(2) ユニフォーム等の取扱いについて

- ・ フィールドプレイヤー、ゴールキーパーそれぞれ正・副2組のユニフォームを必ずお持ちください。
- ・ ユニフォーム・ソックスについては、チームで統一されたデザインのものを着用してください。
- ・ フィールドプレイヤーがゴールキーパーと交代するときは、その試合でゴールキーパーが着用するシャツと同一の色彩および同一のデザインで、かつ、自分自身の背番号のついたものを使用することとしてください。
なお、同じ背番号のユニフォームとなるように、台地（布）等は各チームの責任で用意してください。
- ・ 監督会議や大会当日のユニフォーム変更は一切認めません。

(3) 試合球等について

試合球（モルテン F5A4900）は主催者で用意します。

(4) 試合時間、競技規則、服装については、「競技実施要領」（P12）を確認してください。

9 各諸室・提供サービスについて

(1) 選手控所について

- ・ A会場（陸上競技場）及びB会場（多目的広場）それぞれに設置します。各チーム控所の場所は当日の表記で確認してください。
- ・ 新型コロナウイルス感染症拡大を防ぐため、咳エチケット、手指衛生等のご協力をお願いします。

(2) 更衣室について

B会場（多目的広場）更衣棟に男子選手更衣室、A会場（陸上競技場）メインスタンド（2階）に女子選手更衣室を設置しています。複数のチームで使用しますので、譲り合って利用してください。

(3) MCMについて

MCMは、各コートの「MCMテント」で行います。

(4) 救護所について

- ・ A会場メインスタンド1階及びB会場管理棟に救護所を設け、医師・看護師を配置します。
- ・ 体調不良やケガをした際は救護所において応急処置を行います。
※ 救護所での処置はあくまでも応急処置ですのでご了承ください。
- ・ AEDは各救護所に用意があります。

(5) コンディショニングルーム

- ・ B会場（多目的広場）屋内運動場内にコンディショニングルームを設置します。
- ・ 選手の体をほぐし、競技前後の筋肉の疲労回復を図るため、作業療法士協会の有資格者を配置し、公式練習日、競技日に施術を無料で行います。
- ・ 利用対象者は選手を優先します。
- ・ コンディショニングルーム入口の予約簿に必要事項を記入後、予約した時間に会場し、受付を行ってください。
※ 予約方法は、運営団体によって変更される場合もありますので、ご注意ください。
- ・ コンディショニングルームを利用する場合は、必ず選手団の監督や引率者に連絡し、選手団での事前把握を必ず行った上での利用をお願いします。
- ・ 選手控所でアイシングするための氷は各選手団で調達してください。

- 体調不良、ケガは救護所へ！
- 体の緊張をほぐす、筋肉の疲労回復等はコンディショニングルームへ！
- ★ 用途に応じた適切な利用をお願いします。

(6) ドリンクサービス

公式練習日及び各競技日に、飲料水（常温ペットボトル1人1本）を選手控所において提供します。

(7) おもてなし（ぐりぶー）広場について

A会場バックスタンド裏におもてなし（ぐりぶー）広場を設置し、ふるまい料理の提供やグッズの販売等を行っています。ぜひお立ち寄りください。

10 競技記録について

- (1) 各会場に記録速報コーナーを設け、トーナメント表を掲示しています。また、インターネットサイトにて、試合結果の速報を掲載します。（インターネットサイト用のQRコードを記録速報コーナーに掲示します）
- (2) 試合結果速報は記録速報コーナーのレターケースから各自お取りください。

11 情報支援について

情報保障席等会場内に駐在している情報支援ボランティア（手話・筆談）等を通じて、

随時、情報を提供いたします。

12 駐車場について

- (1) 家族等観覧者は、第1または第2駐車場に駐車してください。
- (2) B会場（多目的広場）駐車場は関係者駐車場となります。（車いす観覧者は除く）
- (3) 駐車場をご利用の際は、駐車許可証を車内の見えやすい場所に掲示してください。
- (4) 駐車場内では、駐車場係員の指示に従ってください。

13 昼食弁当の引換等について

【斡旋弁当を注文した方】

- (1) スケジュール
 - ・ 弁当引換時間 10時30分～13時（厳守）
 - ・ 弁当ガラ回収時間 ～14時
- (2) 弁当引換
 - ・ 弁当申込後、印刷した「弁当引換券」を持参し、B会場（多目的広場）屋内運動場にある弁当引換所にて引換時間内に受領してください。なお、食事は選手控所ですとるようにしてください。
- (3) 弁当ガラ（空容器、食べ残し）回収
 - ・ 弁当ガラはすべて弁当引換所で回収します。
 - ・ 弁当ガラについて以下の点に留意ください。

【留意事項】

- ① 弁当引換所以外のゴミ箱等に廃棄しないでください。
 - ② 食べ残しを容器と分別する必要はありません。容器に残したままお持ちください。
- (4) 食中毒防止
 - ・ 引換後は、消費期限（14時）に関わらず、速やかにお召し上がりください。
 - ・ 弁当の持ち帰りはできません。

14 会場内での飲食について

- (1) 選手の熱中症対策（水分補給）については十分ご注意ください。
特に、試合中の水分補給については、各チームで来場前にご用意ください。
- (2) ピッチ内への飲料の持ち込みは、「水」のみとします。
- (3) 主催者で用意する氷は、救護所やコンディショニングルームで使用しますので、各チームへお渡しすることはできません。

15 その他

- (1) 貴重品について
貴重品は各自責任を持って管理してください。会場内での盗難・紛失等には一切の責任を負いません。
- (2) 忘れ物・落とし物について

忘れ物・落し物等は、実施本部担当で受付、保管します。

(3) 撮影について

競技中はフラッシュ撮影禁止です。

(4) 横断幕の掲出について

各チームの応援用横断幕等については、競技の妨げにならないように掲出してください。また、掲出の際は競技役員、実施本部員の指示に従ってください。

(5) 喫煙について

喫煙は指定された場所で行います。

(6) 選手の来場方法について

大会期間中は計画バスにより全てのチームに来場していただき、競技、観戦していただきます。

(7) その他

大会当日は競技会場にテレビ、新聞等の報道機関が来場し、選手の氏名、写真、映像等が報道されることがあります。また、燃ゆる感動かごしま国体・かごしま大会実行委員会主催者のホームページにて競技会の写真を掲載することがありますので、あらかじめご了承ください。

<問合せ先>

燃ゆる感動かごしま国体・かごしま大会実行委員会主催者
(鹿児島県国体・全国障害者スポーツ大会局全国障害者スポーツ大会課)
サッカー担当：福留

TEL:099-286-2561 FAX:099-286-5553

E-mail: syousupo-kyougi@pref.kagoshima.lg.jp

サッカー競技会場 周辺図
(霧島市 国分運動公園)



凡 例

- 受付 (Reception)
- 案内所 (Information Center)
- 男女トイレ (Men/Women Restrooms)
- バリアフリートイレ (Barrier-Free Restrooms)
- バリアフリートイレ (オストメイト対応) (Barrier-Free Restrooms (Ostomy-Friendly))
- 車いす用観覧席 (Wheelchair-Accessible Viewing Seats)
- 車いす用駐車場 (Wheelchair-Accessible Parking)
- 一般観覧席 (General Viewing Seats)
- 情報保障席 (Information Support Seats)
- 記録速報コーナー (Recording/Reporting Corner)
- I D子エック (ID Child E-Card)
- 駐車場 (Parking)

サッカー競技会場 A会場
(霧島市 国分運動公園 陸上競技場)

外野(芝生)エリアを
利用してください。

凡例

- 受付
- 案内所
- 男女トイレ
- バリアフリートイレ
- 車いす用駐車場
- 車いす用観覧席
- 一般観覧席
- 情報保障席
- 救護所
- 記録速報コーナー
- IDチェック

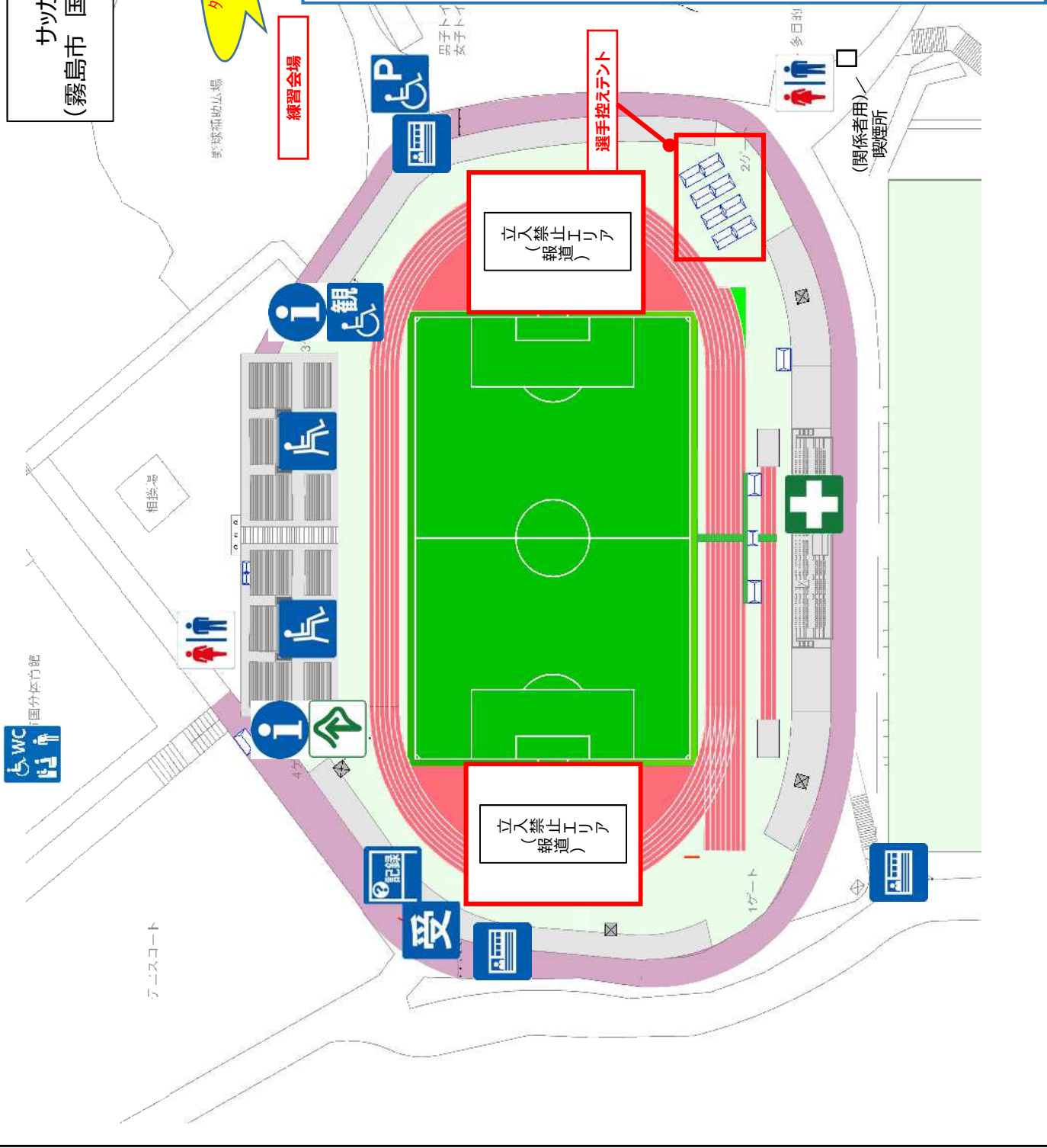

サッカー競技会場 B会場
(霧島市 国分運動公園 多目的広場)



凡例

-  受付
-  案内所
-  男女トイレ
-  バリアフリートイレ
(オストメイト対応)
-  車いす用観覧席
-  車いす用駐車場
-  一般観覧席
-  情報保障
-  救護所
-  コンディショニングルーム
-  記録速報コーナー
-  IDチェック
-  弁当引換所
(弁当ガラ回収所)
-  駐車場

3 F

サッカー競技会場 A会場 メインスタンド
(霧島市 国分運動公園 陸上競技場)

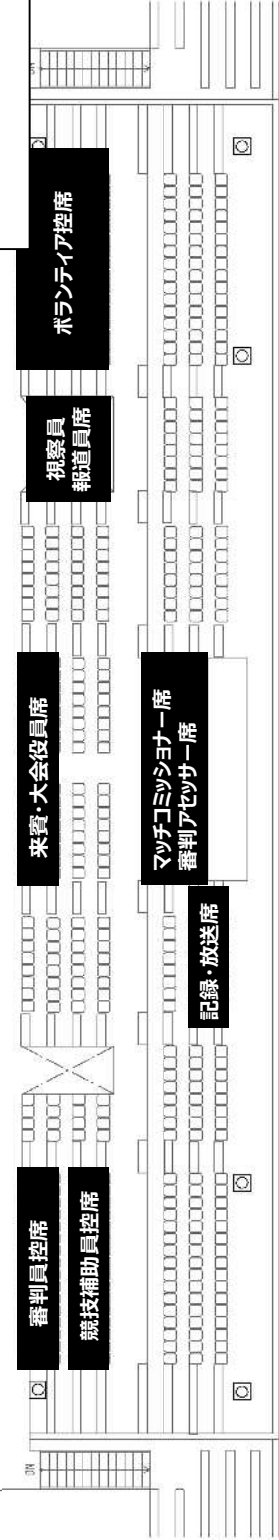

2 F

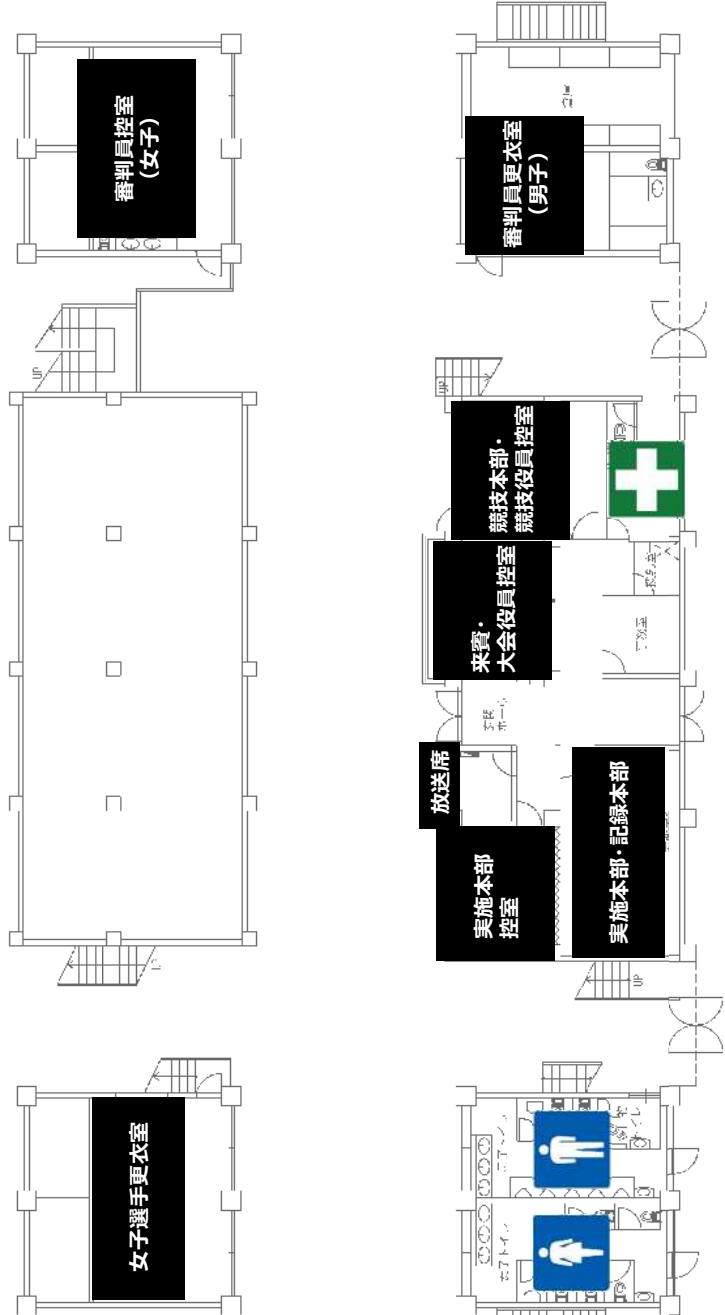

1 F

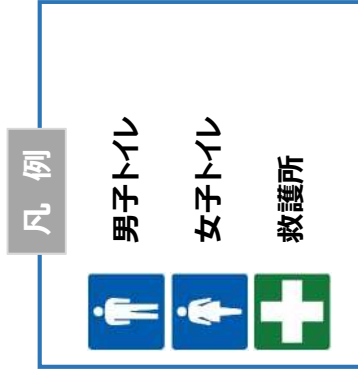

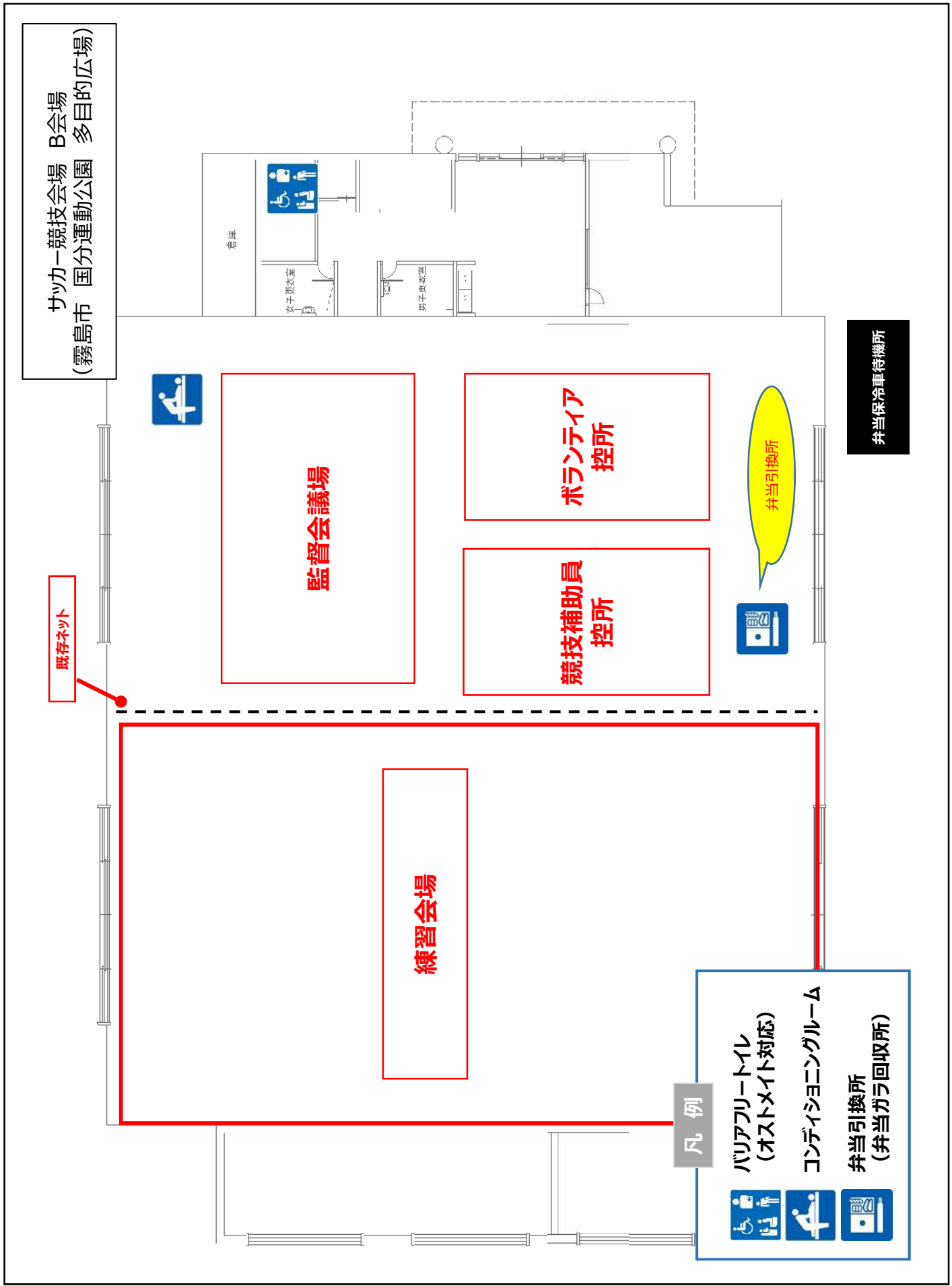

サッカー競技会場 B会場
(霧島市 国分運動公園 多目的広場)

既存ネット

倉庫

女子更衣室

練習会場

監督会議場

競技補助員
控所

ボランティア
控所

弁当引換所

弁当保冷車待機所

凡例

- バリアフリートイレ
(オストメイト対応)
- コンディショニングルーム
- 弁当引換所
(弁当ガラ回収所)

特別全国障害者スポーツ大会「燃ゆる感動かごしま大会」
サッカー競技実施要領

1 競技規則

令和5（2023）年度に適用の全国障害者スポーツ大会競技規則（公益財団法人日本パラスポーツ協会制定）によるもののほか、この要領の定めるところによる。

2 チーム

- (1) チームの構成は、監督1名、コーチ2名以内及び選手16名以内とする。
- (2) 監督及びコーチが選手を兼ねる場合は、選手名簿に登録されていなければ選手として出場できない。この場合の選手人数は、選手を兼ねる監督及びコーチを含めて16名以内とする。

3 競技方法

- (1) 試合は、トーナメント方式で行い、3位決定戦を実施する。また、トーナメント戦以外に、交流戦を実施する。
- (2) 試合時間は60分間（前後半各30分）とし、ハーフタイムのインターバルは10分間とする。ただし、決勝戦及び3位決定戦は、試合時間70分間（前後半各35分）とし、ハーフタイムのインターバルは10分間とする。
交流戦においては40分間（前後半各20分）とし、ハーフタイムのインターバルは10分間とする。
- (3) 試合時間終了時、勝敗が決しないときは、ペナルティーキック方式により次回戦進出チーム及び3位を決定する。決勝戦は、20分間（前後半各10分）の延長戦を行い、なお決しないときは、ペナルティーキック方式により1位を決定する。ただし、交流戦はペナルティーキックを実施しない。
- (4) 試合開始前に登録された交代要員の内、5名まで交代が認められる。
- (5) 試合は、マルチボールシステムで行う。
- (6) 全てのチーム役員は、その都度1名が、主催者が設けるテクニカルエリアから戦術的指示を選手に伝えることができる。テクニカルエリアに入る者は、責任ある態度で行動しなければならない。
- (7) 出場停止処分について、累積警告2枚で次試合に出場することができない。また、退場処分を受けた者についても次試合に出場することができない。

4 服装等

- (1) チームは、フィールドプレーヤー、ゴールキーパーそれぞれ正・副2組のユニフォーム（シャツ、ショーツ、ソックス）を用意しなければならない。原則として背番号は1番から16番までの番号とする。
- (2) 正・副2組のユニフォームについては、参加申込時に登録したもの以外は認めない。

(3) その他については、公益財団法人日本サッカー協会ユニフォーム規程に準ずる。

5 試合球

試合球は、公益財団法人日本サッカー協会検定5号球とし、主催者が用意する。

6 組合せ

組合せは、令和5（2023）年7～8月（予定）に開催するプログラム編成会議において、主催者が関係者立会いの下、代理抽選の上、決定する。

7 開始式・表彰式

(1) 開始式は、令和5（2023）年10月28日（土）に競技会場で行う。

(2) 表彰式は、競技終了後に競技会場で行う。

(3) 開始式、表彰式については、主催者の定める新型コロナウイルス感染症対策に関するガイドライン等に基づき、実施しないこともある。

8 招集

(1) メンバー表（監督1名、コーチ2名、選手16名の合計19名以内）は、試合ごとに試合開始90分前までに競技本部に提出すること。（用紙は競技本部が用意し、監督会議時に配布する。）

(2) タイムスケジュールを厳守すること。ただし、前の試合がペナルティーキック方式等により試合時間が延長した場合は、本部より別途指示する。

9 その他

(1) 令和5（2023）年10月27日（金）に監督会議を行う。なお、監督会議の時間及び場所については別途通知する。

(2) 各試合開始70分前にマッチコーディネーションミーティングを行う（交流戦も含む）。

(3) ベンチは、組合せ表の番号が若いチームをグラウンドに向かって左側とする。

(4) ベンチ内へは、選手、監督、コーチ以外は入場することができない。ただし、チームスタッフ3名とは別にトレーナーを帯同しているチームは2名までベンチに入ることができる。なお、トレーナーは参加申込時に登録したものとする。このトレーナーは実際に施術ができる者とし、公認パラスポーツトレーナーの有資格者であることが望ましい。

(5) 競技会場の指定されたエリアには、選手、監督、コーチ、事前登録されたトレーナー、大会役員、競技役員、競技補助員、実施本部員、情報支援ボランティア及び主催者が認めた者以外は入場することはできない。

(6) 競技に関する不明な点は競技本部に、その他不明な点は実施本部に問い合わせる。

(7) 練習球は、各チームで用意する。

(8) 練習は定められた場所で安全に留意し、主催者の指示に従って行うものとする。

(9) 荒天時他不測の事態が生じた場合の取扱いは、主催者において別途決定する。

競技日程

【公式練習・監督会議日程】

	開始	終了	競技会場A	競技会場B
10月27日 (金)	9:00	10:00	公式練習－鹿児島県〈開催県〉	
	10:30	11:30	公式練習－島根県	公式練習－長崎県
	11:45	12:15	監督会議（B会場（多目的広場） 屋内運動場）	
	12:45	13:45	公式練習－京都府	公式練習－三重県
	14:15	15:15	公式練習－東京都	公式練習－札幌市

【競技日程】

	開始	終了	競技会場A	競技会場B
10月28日 (土)	8:40	9:00	選手団受付	
	9:20	9:40	開始式（A会場（陸上競技場））	
	9:55	10:05	MCM	
	11:05	12:15	①A-1（一回戦）	②B-1（一回戦）
	11:45	11:55	MCM	
	12:55	14:05	③A-2（一回戦）	
10月29日 (日)	8:30	8:50	選手団受付	
	8:50	9:00		MCM
	10:00	10:50		④B-2（交流戦）
	10:55	11:05	MCM	
	12:05	13:15	⑤A-3（準決勝）	⑥B-3（準決勝）
	12:50	13:00	MCM	
	14:00	14:50	⑦A-4（交流戦）	
10月30日 (月)	8:10	8:30	選手団受付	
	8:30	8:40	MCM	
	9:40	11:00	⑧A-5（決勝戦）	⑨B-4（3位決定戦）
	11:00	11:20	閉会式・表彰式準備	
	11:20	11:50	閉会式・表彰式（A会場（陸上競技場））	

組 合 せ

国分運動公園（A：陸上競技場，B：多目的広場）

【組 合 せ】

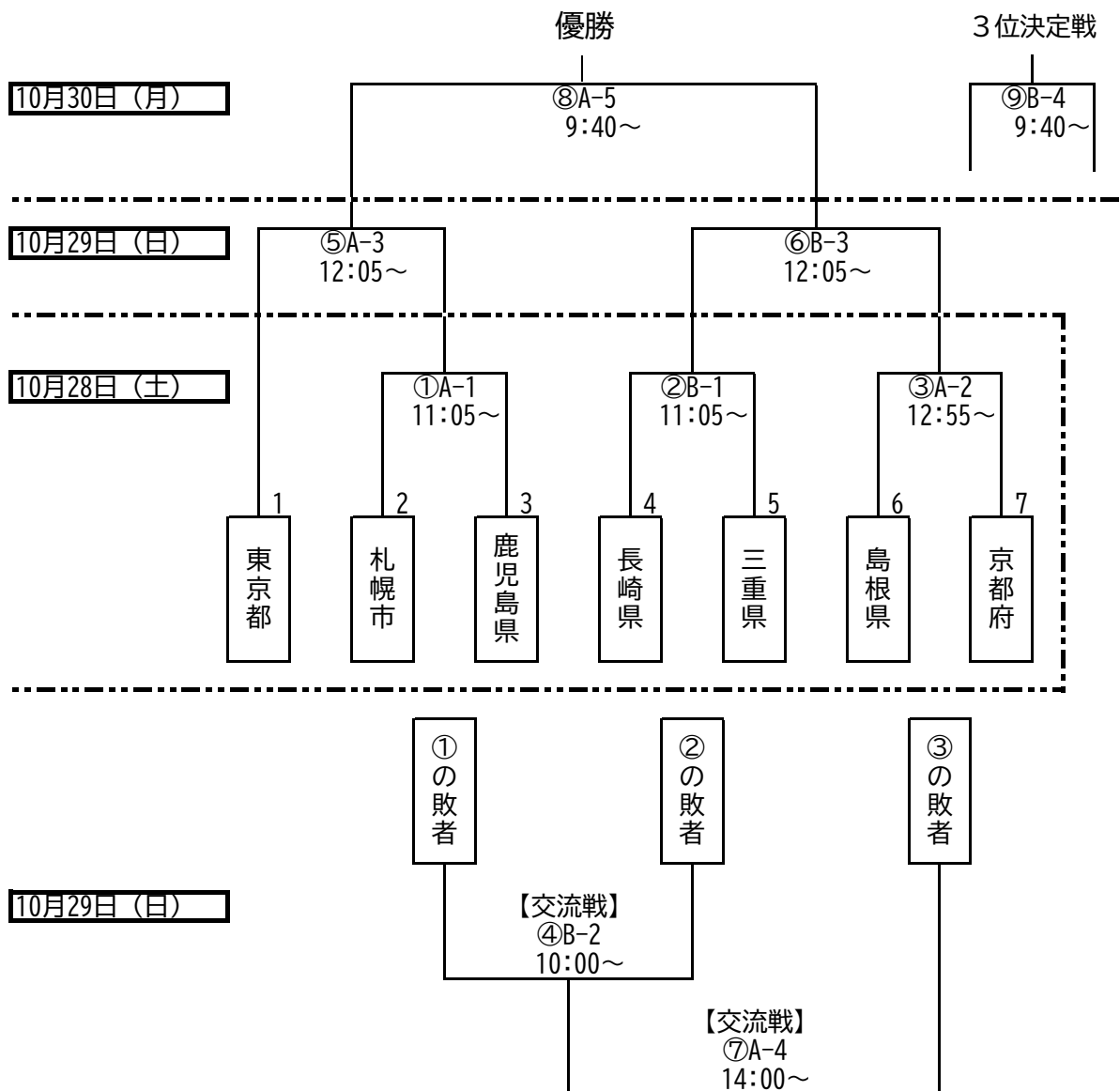

【 参 加 予 一 覧 】

北海道・東北	関東	北信越・東海	近畿	中国・四国	九州	開催地
札幌市	東京都	三重県	京都府	島根県	長崎県	鹿児島県